

# FILTOCLEAR

800 – 1.600 – 3.000 – 4.000

**Warranty, Safety and  
Operating Instructions**

**Garantie, mode d'emploi  
et consignes de sécurité**

**Garantia, Instructivo  
de Seguridad y de  
Operaciones**



*Oase*  
LIVING WATER



Use these instructions to familiarize yourself with the device before you use it for the first time. It is absolutely essential that you observe the safety guidelines on the proper and safe use of the device.

For safety reasons, children and young people under 16 years of age, as well as people who cannot recognize potential hazards or who are not familiar with these instructions, must not use this device! Please keep these instructions in a safe place! In the event of a change of ownership, please pass these instructions on to the new owner along with the product.

## Symbols

The symbols used on the device and in these instructions have the following meaning:



**Caution!** Important advice about hazards!



Important information!



**Caution!** Refer to the instructions!



**Caution!** Disconnect plug!



Keep away from direct sunlight!



**Caution!** Dangerous UVC radiation!

P<sub>max</sub> = 2,9 psi  
(0,2 bar)

The FiltoClear may be used with a maximum pressure of 2,9 psi (0.2 bar)!



The FiltoClear must be removed when frost is expected!



Water inlet from the pump into the filter.



Water outlet from the filter into the pond.



Cleaning outlet from the filter into the sewerage system or onto a flower bed, for example.



Function switch setting "Filter".



Function switch setting "Clean".

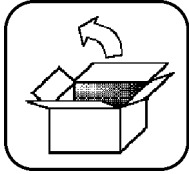

## Unpacking

When unpacking, if external damage is visible which could impair the functioning of important parts of the equipment, please inform the carrier of the defects immediately, on the same day if possible, and insist on the facts being recorded in writing. Then contact your supplier who will take care of everything else.

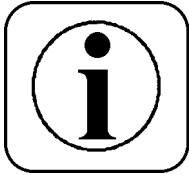

## Parts supplied

- 1 x Filtoclear pressure filter with integrated UVC
- 2 x spiral stepped hose adapter ½", transparent
- 1 x spiral stepped hose adapter 1½", black
- 1 x spiral stepped hose adapter 1½", threaded, black
- 3 x union nuts 1½"
- 2 x flow vane
- 1 x flat seal
- 1 x instructions



## Appropriate use

The Filtoclear with integrated UVC is a sealed pressure filter system for biological and mechanical filtering of normal pond water with a temperature of + 40°F to + 95°F. This Filtoclear pressure filter is intended exclusively for private use for cleaning garden ponds with or without pond fish.

Optimum cleaning is achieved in combination with the OASE Aquamax pumps.



## Important safety instructions

**Warning** - To guard against injury, basic safety precautions should be observed, including the following:

### 1. Read and follow all safety instructions

2. **Danger** - To avoid possible electric shock, special care should be taken since water is employed in the use of this equipment. For each of the following situations, do not attempt repairs yourself; return the appliance to an authorized service facility for service or discard the appliance.

- If the appliance falls into the water, DON'T reach for it! First unplug it and then retrieve it. If electrical components of the appliance get wet, unplug the appliance immediately.



- Do not operate any appliance if it has a damaged cord or plug, or if it is malfunctioning or if it is dropped or damaged in any manner.
- 3. Always unplug an appliance from an outlet when not in use, before putting on or taking off parts, and before cleaning. Never yank cord to pull plug from outlet. Grasp the plug and pull to disconnect.
- 4. Do not use an appliance for other than intended use. The use of attachments not recommended or sold by the appliance manufacturer may cause an unsafe condition.
- 5. Read and observe all the important notices on the appliance.

## 6. Save these instructions

### Safety guidelines

#### Filtoclear pressure filter with integrated UVC

- **Caution: Dangerous ultraviolet radiation. The rays from the UVC lamp are harmful to your eyes and skin! Never operate the lamp of the Filtoclear UVC outside the casing!**
- Set up the Filtoclear with integrated UVC so that it is safe from flooding. Secure your Filtoclear so that it will not fall into the pond. It should be placed **at least 6,5 feet** from the edge of the pond.
- Always turn the pump on first before starting up the Filtoclear UVC. The UVC lamp must not be operated without water flowing through it.
- Do not use the Filtoclear UVC if the connecting lead, UVC lamp or casing appear to be defective!
- Do not use the Filtoclear UVC when there are people in the water!
- **Caution:** The built-in temperature monitor in the Filtoclear UVC automatically switches off the UVC lamp if it overheats. After it has cooled down, the UVC lamp is automatically switched back on again.
- **Never** open the casing of the UVC or its accessories unless expressly directed to do so in the instructions.
- The electrical data of the supply grid **must** correspond to the data on the type label.

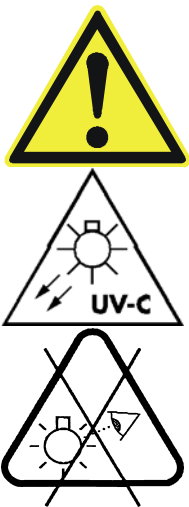

## English

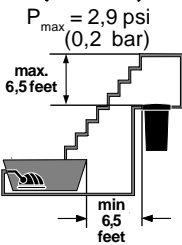
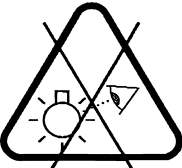
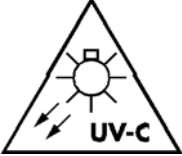

- **Always** disconnect the plugs of the Filtoclear UVC and of all devices that are in the water before you carry out any work on the Filtoclear!
- For your own safety, contact an **electrician** if you have any questions or problems regarding the electrical connection!
- **Never** immerse the device in water!
- Electrical installations near garden ponds and swimming pools must comply with international and national **installation guidelines**.
- Keep the connecting points **dry**!
- **Do not** carry or pull the Filtoclear by its connecting lead! Protect the connecting lead from heat, oil and sharp edges.
- Lay the hoses and connecting lead in such a way that they are not an obstacle and do not become damaged!
- **Caution! Danger!** Never operate the Filtoclear pressure filter with integrated UVC with a water pressure greater than 2,9 psi ( 0,2 bar)! The height difference between the filter lid and the pressure-free outlet point can therefore be 6,5 feet max. The maximum delivery pressure of the pump being used must not exceed 7,25 psi ( 0,5 bar).
- Only operate the Filtoclear with pressure hoses that are approved for at least 2,9 psi ( 0,2 bar), i.e. the maximum pressure of the pump.
- Check and clean the water outlet to the pond on a regular basis. The outlet should always be clear, as any blockage would result in the filter being operated at a pressure greater than 2,9 psi ( 0,2 bar). This in turn would lead to the risk of leaking and therefore of the pond emptying completely.
- **Important:** When the Filtoclear is being used in 'filter' mode, the cleaning connection or any drainage hose connected to it must always be sealed with the sealing cap and inserted flat seal in order to prevent the pond from emptying. At the same time the sealing cap acts as a safeguard in case the function switch is accidentally set to 'Clean'.
- Make sure that the function switch is always set to 'Filter' when the pump is in operation. The function switch may only be set to 'Clean' when cleaning the filter sponges with the handle function.

## English



- Before starting up the Filtoclear, check that the connected hoses, the sealing cap and the tension ring with safety latch are sitting correctly.
- **Never** pump any liquids other than water!
- When frost is expected, you must remove the Filtoclear with integrated UVC.
- Install the Filtoclear where it will not be exposed to direct sunlight.
- Please observe the local noise protection regulations.

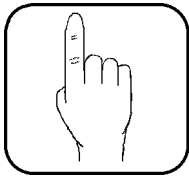

### Do's

- **Make sure** that the unit is installed in accordance with all National and Electrical Codes.
- **Make sure** to install the Filtoclear at least 6,5 feet from the edge of the pond.
- **Make sure** to keep the outlet system free of dirt and debris.
- **Make sure** to unplug the unit before servicing the unit.
- **Make sure** to keep the plugs and connections dry at all times.
- **Make sure** to return the unit to an authorized service dealer for any repairs.



### Don'ts

- **Do not** exceed the "Maximum Operating Pressure" of 2,9 psi (0,2 bar).
- **Do not** carry or pull the unit by the power cord.
- **Do not** tamper with or operate unit without the proper grounding plug.
- **Do not** operate the unit if the power cord appears to be defective.
- **Do not** operate the lamp outside of the housing.
- **Do not** operate the unit without water flowing through the unit.
- **Do not** expose eyes or skin to the lamp's rays.
- **Do not** attempt any repairs on this unit.
- **Do not** open the casing of the Bitron or its accessories unless expressly directed to do so in the instructions



### **Electrical connection**

#### **Grounding instructions**

This product must be grounded. If it should malfunction or break-down, grounding provides a path of least resistance for electric current to reduce the risk of electric shock. This product is equipped with an electrical cord having an equipment grounding conductor and a grounding plug. The plug must be plugged into an appropriate outlet that is properly installed and grounded in accordance with all local codes and ordinances.

**Danger** – Improper connection of the equipment-grounding conductor can result in the risk of electrocution. Check with a qualified electrician or service personnel if you are in doubt as to whether the outlet is properly grounded. Do not modify the plug provided with the product – if it will not fit the outlet, have a proper outlet installed by a qualified electrician. Do not use any type of adapter with the product.



### **Ground fault circuit interrupter (GFCI) protection**

To comply with the National Electric Code (NFPA 70) and to provide additional protection from the risk of electrical shock, this unit should only be connected to a receptacle that is protected by a ground fault circuit interrupter (GFCI < 30 mA).



**Warning** – To reduce the risk of electrocution, keep all connections dry and off the ground. Do not touch plug with wet hands.

## How the Filtoclear pressure filter works

The Filtoclear pressure filter with integrated UVC is a sealed filter system for the biological and mechanical cleaning of pond water.

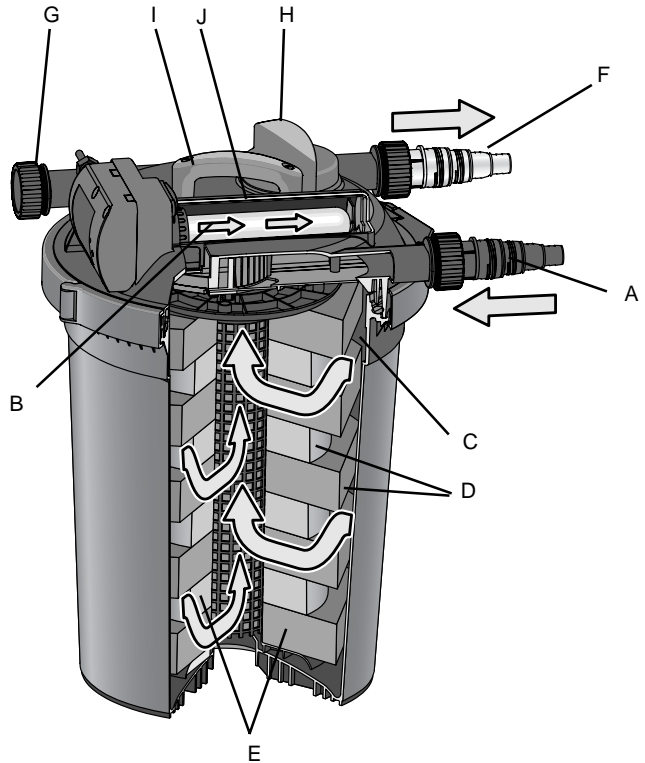

### **A Water inlet**

The pump is connected to the water inlet with a pressure hose.

### **B Pre-clarifying of pond water**

As the water flows in, it is briefly exposed to ultraviolet radiation under the UVC lamp. This kills off germs and bacteria and inhibits algae growth. The water subsequently flows from the edge into the filter in a circular fashion.

### **C Vortex system (settling zone)**

Suspended matter and bio-sludge are precipitated by the centrifugal effect and gravity.

### **D Mechanical filtering**

Dirt particles are trapped by the outer surface of the filter sponges before the water flows the entire height of the filter from the edge into the inner chamber of the filter.



## **E Biological clarifying**

The pores of the filter sponges form a large inner surface which microorganisms can colonise. The red and blue filter sponges differ in size and density. This creates zones in which the water can flow at different speeds. Zones with a high flow speed (blue filter sponges) favour the colonisation of microorganisms which convert ammonium to nitrate via nitrite (nitrification). Zones with a low flow speed (red filter sponges) support the colonisation of anaerobic microorganisms which reduce nitrate to nitrogen (denitrification).

## **F Water outlet with flow indicator**

At the water outlet, the clarified water is fed back into the garden pond via a pressure hose or a watercourse etc.

## **G Cleaning connection**

When cleaning the filter, a drainage hose can be connected to the cleaning connection which diverts the dirty water into a drain or onto a flower bed.

## **H Function switch**

The function switch is used to switch between normal water discharge into the pond ("Filter") and the cleaning connection ("Clean").

## **I Cleaning the filter sponges with the handle function**

The filter sponges can be cleaned while the Filtoclear is operational through hard "pumping" by pressing the cleaning handle.

## **J UVC Reflection (only Filtoclear 4.000)**



## **Installation guidelines with regard to the Clear Water Guarantee**

OASE guarantees that this system will maintain clear water in a pond in accordance with the following definitions, installation and usage guidelines:





### **Definition of clear water:**





Clear water is achieved if the fish or stones at the bottom of the pond can be seen at a depth of 3,25 feet.

### **Selecting the right system**

Please select the filter system using the following table (selection criteria: pond size and with/without fish population).

# English

Aquamax	Filtoclear 800		Filtoclear 1.600	
				
1.600 SF	800 gal	400 gal	1.050 gal	525 gal
2.200 SF	-	-	1.600 gal	800 gal
3.000 SF	-	-	-	-
3.500 SF	-	-	-	-

Aquamax	Filtoclear 3.000		Filtoclear 4.000	
				
1.600 SF	1.600 gal	800 gal	2.100 gal	1.050 gal
2.200 SF	2.100 gal	1.050 gal	2.400 gal	1.200 gal
3.000 SF	2.640 gal	1.320 gal	3.000 gal	1.500 gal
3.500 SF	3.000 gal	1.500 gal	4.000 gal	2.000 gal



Slight pollution of pond  
without fish population



Heavy pollution of pond  
with fish population



The filter system with integrated UVC must be running permanently, 24 hours a day.

The UVC lamp must be replaced after 8,000 hours of operation in order to ensure that the Filtoclear UVC continues to operate with optimum effectiveness.

The filter system must be cleaned regularly.

### Pressure loss due to height difference

The selection table allows for a maximum height difference of 3,25 feet between the surface of the water and the highest point of the filtering system. If the height difference is greater than 3,25 feet, you should use a correspondingly more powerful pump.

### Pressure loss due to hoses

Use large hoses if possible in order to minimise pressure loss. Please use the following hose diameters for hoses up to 13 feet in length:

Filtoclear 800	1 – 1¼ inches
Filtoclear 1.600	1 – 1½ inches
Filtoclear 3.000	1¼ - 1½ inches
Filtoclear 4.000	1½ inches

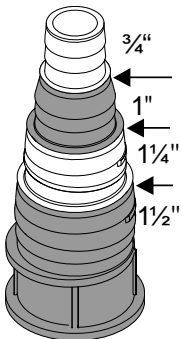

For hoses that are longer than 13 feet, please always use hoses that correspond to the upper value of the scale.

In order to avoid pressure loss, cut the spiral stepped hose adapter at the relevant points for each hose.

Avoid unnecessary corners and bends which contribute to further pressure loss.

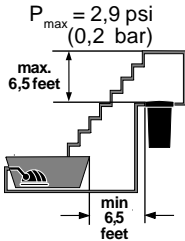

## Installing and connecting the Filtoclear pressure filter

### Installing the Filtoclear pressure filter

Choose a suitable location for the pressure filter. Please note the installation guidelines regarding the clear water guarantee as well as the following guidelines:

- Install the Filtoclear pressure filter with integrated UVC so that it is safe from flooding. Secure your Filtoclear so that it will not fall into the pond. It should be placed **at least 6,5 feet** from the edge of the pond.
- Place the filter on a firm and level base, e.g. on a slab. The filter can also be buried up to the lip of the filter canister.
- Please ensure that there is unhindered access to the lid in order to be able to carry out work on the filter, e.g. cleaning the filter sponges.
- **Never** operate the Filtoclear pressure filter with integrated UVC with a water pressure greater than 2,9 psi ( 0,2 bar). The height difference between the lid and pressure-free outlet can therefore be a maximum of 6,5 feet.

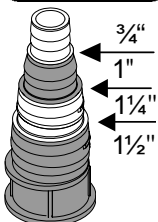

### Connecting hoses

Decide which hose diameter you need based on the selection table and the recommended hose according to the installation guidelines for the clear water guarantee (page 9 and 10). Only operate the Filtoclear with pressure hoses that are approved for a pressure of at least 2,9 psi ( 0,2 bar) i.e. the maximum pressure of the pump. From the OASE range, we recommend the green spiral hose with the corresponding hose clip.

**Note:** We recommend warming the hose with hot water, pushing / twisting it onto the spiral stepped hose adapter and securing it with a hose clip. This makes the connection more watertight.

**Important!:** To avoid pressure loss, cut the spiral stepped hose adapter at the relevant point to fit each hose (see illustration).



## Connection at water inlet

Push the union nut onto the **black** spiral stepped hose adapter. Push / twist the hose on and secure with a hose clip. Insert the flat seal into the union nut and screw tight onto the water inlet nozzle:

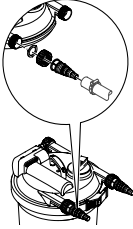

## Connection to water outlet

Push the union nut onto the **transparent** spiral stepped hose adapter. Push / twist the hose on and secure with a hose clip. Insert the green flow vane into the union nut and screw tight onto the water outlet nozzle.

**Note:** We recommend diverting the cleaned water via a small watercourse, for example, instead of feeding it directly back into the pond. This enriches the water with additional oxygen.

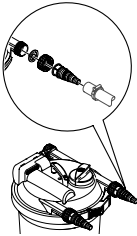

## Connecting to cleaning connection

You can have a drainage hose permanently connected to the cleaning connection. This allows you to drain the dirty water directly into the sewerage system or onto a flower bed.

**Important!:** When the Filtoclear is being used in 'filter' mode, the cleaning connection or any drainage hose connected to it **must** always be sealed with the sealing cap and inserted flat seal in order to prevent the pond from emptying. At the same time the sealing cap acts as a safeguard in case the function switch is accidentally set to 'Clean'.

To connect the drainage hose, push the union nut onto the **transparent** spiral stepped hose adapter. Push / twist the hose on and secure with a hose clip. Insert the green flow vane into the union nut and screw tight onto cleaning connection. In order to be able to seal the open end of the drainage hose with the sealing cap, you need to push / twist the black spiral stepped hose adapter with thread onto the hose and secure it with a hose clip. Screw the sealing cap and inserted flat seal on tight.

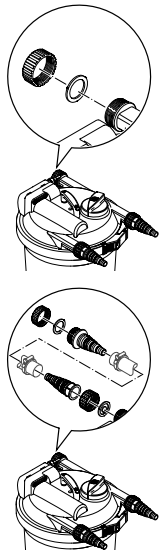



## Starting up the pressure filter

**Important!** Before each start-up, you should check that the connected hoses, the sealing cap and the tension ring with safety latch are sitting correctly. The function switch **must** be set to the “Filter” symbol. It is imperative that you read and follow the safety guidelines before start-up.

1. First switch on the pump

**Caution!** The UVC lamp must not be operated without water flowing through it.

2. After starting up the pump, check that all the connections are watertight. Improve those that are not.
3. Plug the Filtoclear UVC into the mains. The power indicator lights up with a blue shimmer.

**Note:** In the case of a new installation, the pressure filter only reaches its full biological cleaning effectiveness after a few weeks. Extensive bacterial activity only starts at temperatures of + 50°F or above.



## Cleaning and maintenance of the Filtoclear

The Filtoclear pressure filter is largely maintenance-free. The filter sponges should, however, be cleaned regularly.

### Cleaning the filter sponges with the handle function

Suspended matter and dirt are deposited in the filter sponges over time. These deposits reduce the effectiveness of the filter, so the filter sponges should be cleaned regularly, e.g. every two weeks.

**Note:** The filter sponges should be cleaned when cloudy or even dirty water flows out of the water outlet and back into the pond.

You can check how dirty the filter is at the transparent spiral stepped hose adapter with the green flow vane at the water outlet.

1. Twist off the sealing cap at the cleaning connection or at the drainage hose that is connected to the cleaning connection.

**Caution:** There will be a small flow of water.

2. Pull the function switch up slightly and turn clockwise until it clicks into the “Clean” position.
3. Pull the cleaning handle hard and “pump” several times. This squeezes the filter sponges and cleans them mechanically.
4. Press the cleaning handle down until it hits the lid. The two O-rings noticeably lock into position.





5. The filter will now be rinsed clean. As soon as only clean water can be seen through the transparent spiral stepped hose adapter at the cleaning connection, pull the function switch up slightly and turn anti-clockwise until it clicks into the "Filter" position.
6. Screw the sealing cap with the inserted flat seal tight onto the cleaning connection or the drainage hose that is connected to the cleaning connection.
7. The filter is now operational again. Check the water flow into the pond at the green flow vane.



### Washing the filter sponges

If the water flow is too small due to dirty filter sponges and cannot be improved through cleaning with the handle function, then the filter sponges must be washed or replaced.

**Note:** Do not use any chemical cleaning agents so as not to kill off the microorganisms in the filter sponges.

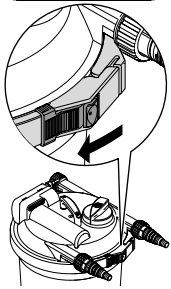

1. Disconnect the mains plug of the FiltoClear UVC.
2. Switch off the pump and ensure that it cannot be switched on unintentionally.
3. Remove all hoses by unscrewing the union nuts.
4. Remove the tension ring. To do this, pull back the safety latch, push in the fastening ring, and open the tension ring.
5. Lift off the lid with the filter sponge assembly. Place the lid upside down on another clean surface. The filter sponges are lying with the filter plate facing up.

### Wear marking:

The filter sponges are pre-stressed. The filter sponges can fall apart due to the mechanical strain and due to normal ageing. This can result in a short-circuit in the filter.

To check the filter sponges, they must lie on top of each other on the lower filter plate without any "air gaps". The filter sponges must be replaced if the wear marking on the upper plate is completely visible (see illustrations)

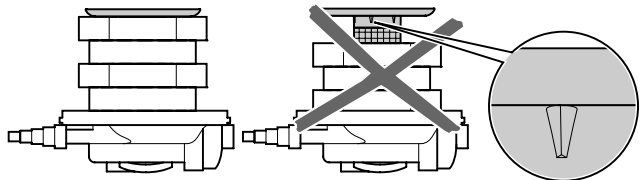

6. Remove upper filter plate by unscrewing the two screws.
7. Pull off the filter sponges and clean under flowing water. Give the filter sponges a good squeeze.

## English

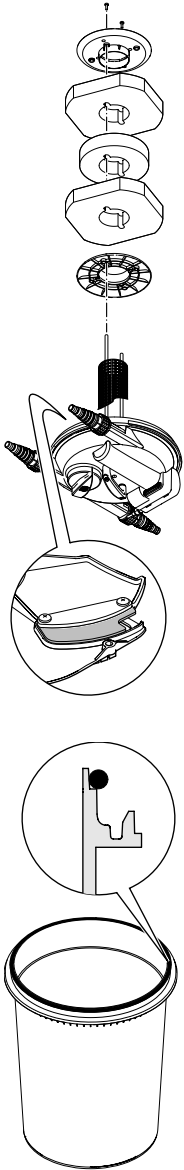

8. Pull off the lower filter plate.
9. Clean the filter box, the lid with lattice pipe, both filter plates and the tension ring by spraying them with a water hose.
10. Lift the bypass valve slightly and clean the inlet comb of the Filtoclear UVC (see illustration).
11. Clean the lid sealing ring and the edge of the filter box.
12. Push one filter plate, with the collar facing up, onto the lattice pipe and the cleaning rods.
13. The filter sponges are pushed on from the casing lid, starting with a large blue filter sponge and always alternating with a small red filter sponge. The cleaning rods lie in the two openings of the large chamber of the filter sponges.
14. Put the filter plate on with the collar facing down. Fasten the cleaning rods flush to the filter plate using the two screws.  
**Important:** If the cleaning rods can be pushed through the holes of the filter plate, the filter plate must be turned 90° onto the other set of holes. The lattice pipe must be completely covered by the collar diameter.
15. Place the lid seal onto the upper edge of the filter box (see illustration).
16. Press the lid with the filter sponge assembly onto the filter box.
17. Place the tension ring onto the edge of the filter box and lid, press down on the lid and click the fastening into place. Push the safety latch in. **Caution:** Do not jam the cable of the Filtoclear UVC!

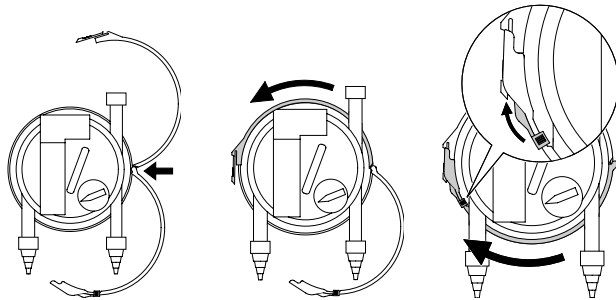

18. Fasten all hoses with flat seals or flow vane to the corresponding connections by screwing the union nuts on tight.
19. Start the pressure filter up again. (see "Starting up the pressure filter")



## Cleaning the quartz tube

1. Disconnect the mains plug of the Filtoclear UVC.
2. Switch off the pump and make sure that it cannot be switched on unintentionally.
3. Unscrew the four screws of the Filtoclear UVC and carefully pull the lamp from the lid of the filter. **Note:** The screws are screwed in very deep (approx. 0,7 inch) in order to allow greater torque to be applied.
4. Clean the quartz tube with a damp cloth.
5. Pull out the flat seal and the protective tube between the lid and the Filtoclear UVC and clean with water. Check the parts for damage and replace if necessary. Fit the flat seal under the ring of the protective tube (see illustration) and insert in lid together.
6. Insert the Filtoclear UVC in the lid of the filter and screw the four screws on tight by hand (1,5 ft-lb).
7. Start the pressure filter up again. (see "Starting up the pressure filter")

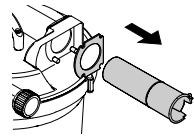
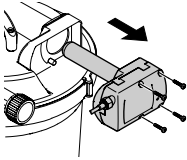

## Replace UVC lamp

The UVC lamp must be replaced after 8.000 hours of operation in order to ensure that the Filtoclear UVC continues to operate with optimum effectiveness.

1. Disconnect the mains plug of the Filtoclear UVC.
2. Switch off the pump and make sure that it cannot be switched on unintentionally.
3. Unscrew the four screws of the Filtoclear UVC and carefully pull the lamp from the lid of the filter. **Note:** The screws are screwed in very deep (approx. 0,7 inch) in order to allow greater torque to be applied.
4. Unscrew the clamping screw in an anti-clockwise direction and remove the quartz tube with O-ring.
5. Pull out the UVC lamp and replace it.  
**Note:** Due to a built-in safety switch the UVC lamp only works after complete assembly of the Filtoclear. Only lamps of the type 9W UV-C, G23 may be used.
6. Clean the quartz tube with a damp cloth.
7. Check the quartz tube and O-ring for damage and replace if necessary.
8. Screw the clamping screw with quartz tube and O-ring on tight in a clockwise direction.

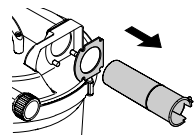
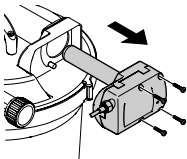



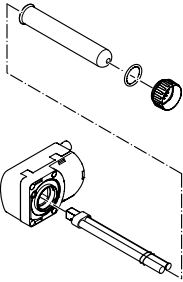

9. Pull out the flat seal and the protective tube between the lid and the Filtoclear UVC and clean with water. Check the parts for damage and replace if necessary. Fit the flat seal under the ring of the protective tube (see illustration) and insert in lid together.
10. Insert the Filtoclear UVC in the lid of the filter and screw the four screws on tight by hand (1,5 ft-lb).
11. Start the pressure filter up again. (see "Starting up the pressure filter").



### Storage / winter storage

When frost is expected, you must remove the Filtoclear with integrated UVC! Clean it thoroughly (see Cleaning and maintenance of the Filtoclear). Check the Filtoclear with integrated UVC for any damage. Store the Filtoclear with integrated UVC in a dry and frost-free place. The place of storage must be inaccessible to children.



### Advice on disposal

Please dispose of your Filtoclear with integrated UVC in an environmentally friendly way. Contact your local refuse department for advice on disposal.

UVC lamps must not be disposed of with domestic waste! Remove the UVC lamp from the unit and take it to a collection point, so that it can be disposed of in an environmentally responsible way.

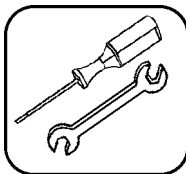

### Repair / cable replacement

For repair / cable replacement please send the defective Filtoclear with integrated UVC directly to the supplier / manufacturer.

Available spare parts are listed under Product overview.



## Troubleshooting

Fault	Possible causes	Measures
Water not getting clear	<ul style="list-style-type: none"> <li>• Unit not been used for long</li> <li>• Inappropriate pump capacity</li> <li>• Water is extremely dirty</li> <li>• Fish and animal population too large</li> <li>• Filter sponges are dirty</li> <li>• Quartz tube is dirty</li> </ul>	<ul style="list-style-type: none"> <li>• Full biological cleaning effectiveness is only reached after a few weeks.</li> <li>• Reset pump capacity</li> <li>• Remove algae and leaves from the pond, change the water</li> <li>• Guideline: approx. 2 feet fish length to every 265 gal of pond water</li> <li>• Clean the filter sponges</li> <li>• Remove the Filtoclear UVC and clean the quartz tube</li> </ul>
UVC lamp indicator is not on	<ul style="list-style-type: none"> <li>• Mains plug of Filtoclear UVC not connected</li> <li>• Defective UVC lamp</li> <li>• Faulty connection</li> <li>• Lamp has no UVC output</li> <li>• Protective tube not fitted</li> <li>• Filtoclear UVC over-heating</li> </ul>	<ul style="list-style-type: none"> <li>• Connect the mains plug of the Filtoclear UVC</li> <li>• Replace the UVC lamp</li> <li>• Check the electrical connection</li> <li>• The lamp should be replaced after approx. 8,000 hours of operation</li> <li>• See Replace UVC lamp</li> <li>• After cooling down, UVC switched on automatically</li> </ul>
No water discharge from pond inlet	<ul style="list-style-type: none"> <li>• Function switch set to "Clean"</li> <li>• Mains plug of pump not connected</li> <li>• Pond inlet blocked</li> </ul>	<ul style="list-style-type: none"> <li>• Reset function switch to "Filter"</li> <li>• Connect the mains plug of the pump</li> <li>• Clean pond inlet</li> </ul>

## Technical data

Filtoclear	800	1.600	3.000	4.000
Dimensions in inches (LxWxH)	14,96x14,96x12,2	14,96x14,96x17	14,96x14,96x21,6	14,96x14,96x26,4
Inlet and outlet	¾" to 1½"	¾" to 1½"	¾" to 1½"	¾" to 1½"
Filter volume in gallon	1,3	2,4	3,7	4,5
Crystalline filter surface	57 ft²	113 ft²	170 ft²	225 ft²
Integrated UVC clarifier	9 W	9 W	9 W	9 W
Nominal voltage UVC	120V/60Hz	120V/60Hz	120V/60Hz	120V/60Hz
Lamp components UVC	9W UV-C, G23	9W UV-C, G23	9W UV-C, G23	9W UV-C, G23
Cable length	15 ft	15 ft	15 ft	15 ft
Weight	11 lbs.	12 lbs.	13 lbs.	14 lbs.



## Wearing parts

Filtoclear 800:	Spare UVC lamp 9W	ID No.54984
	Spare filter set Filtoclear USA 800	ID No.56109
	Spare set of seals	ID No.34581
Filtoclear 1.600:	Spare UVC lamp 9W	ID No.54984
	Spare filter set Filtoclear USA 1.600	ID No.56110
	Spare set of seals	ID No.34581
Filtoclear 3.000:	Spare UVC lamp 9W	ID No.54984
	Spare filter set Filtoclear USA 3.000	ID No.56111
	Spare set of seals	ID No.34581
Filtoclear 4.000:	Spare UVC lamp 9W	ID No.56112
	Spare filter set Filtoclear USA 4.000	ID No.56884
	Spare set of seals	ID No.34581

## Product overview

1	Filter box Filtoclear USA 800	ID No.24460
2	Filter box Filtoclear USA 1.600	ID No.24461
3	Filter box Filtoclear USA 3.000	ID No.24462
4	Filter box Filtoclear USA 4.000	ID No.26527
5	Lid Filtoclear	ID No.24459
6	Inner lid Filtoclear	ID No.24457
7	Spare UVC lamp 9W	ID No.54984
8	Filtoclear UVC 120V/60Hz	ID No.25236
9	Quartz tube	ID No.22622
10	Lattice pipe Filtoclear USA 800	ID No.24853
11	Lattice pipe Filtoclear USA 1.600	ID No.24854
12	Lattice pipe Filtoclear USA 3.000	ID No.24852
13	Lattice pipe Filtoclear USA 4.000	ID No.26595
14	Protective tube Filtoclear UVC	ID No.34521
15	Spare set of control elements Filtoclear	ID No.34579
16	Spare set of screw elements Filtoclear	ID No.34580
17	Spare set of seals Filtoclear	ID No.34581
18	Spare filter set Filtoclear USA 800	ID No.56109
19	Spare filter set Filtoclear USA 1.600	ID No.56110
20	Spare filter set Filtoclear USA 3.000	ID No.56111
21	Spare filter set Filtoclear USA 4.000	ID No.56884
22	Cleaning rods Filtoclear USA 800	ID No.24749
23	Cleaning rods Filtoclear USA 1.600	ID No.24748
24	Cleaning rods Filtoclear USA 3.000	ID No.24747
25	Cleaning rods Filtoclear USA 4.000	ID No.26596
26	Additional pack Filtoclear USA 800 / 1.600 / 3.000 / 4.000	ID No.34617
27	Tension ring Filtoclear	ID No.34578
28	Protective tube with reflector plate (4.000 only)	ID No.35256

# English

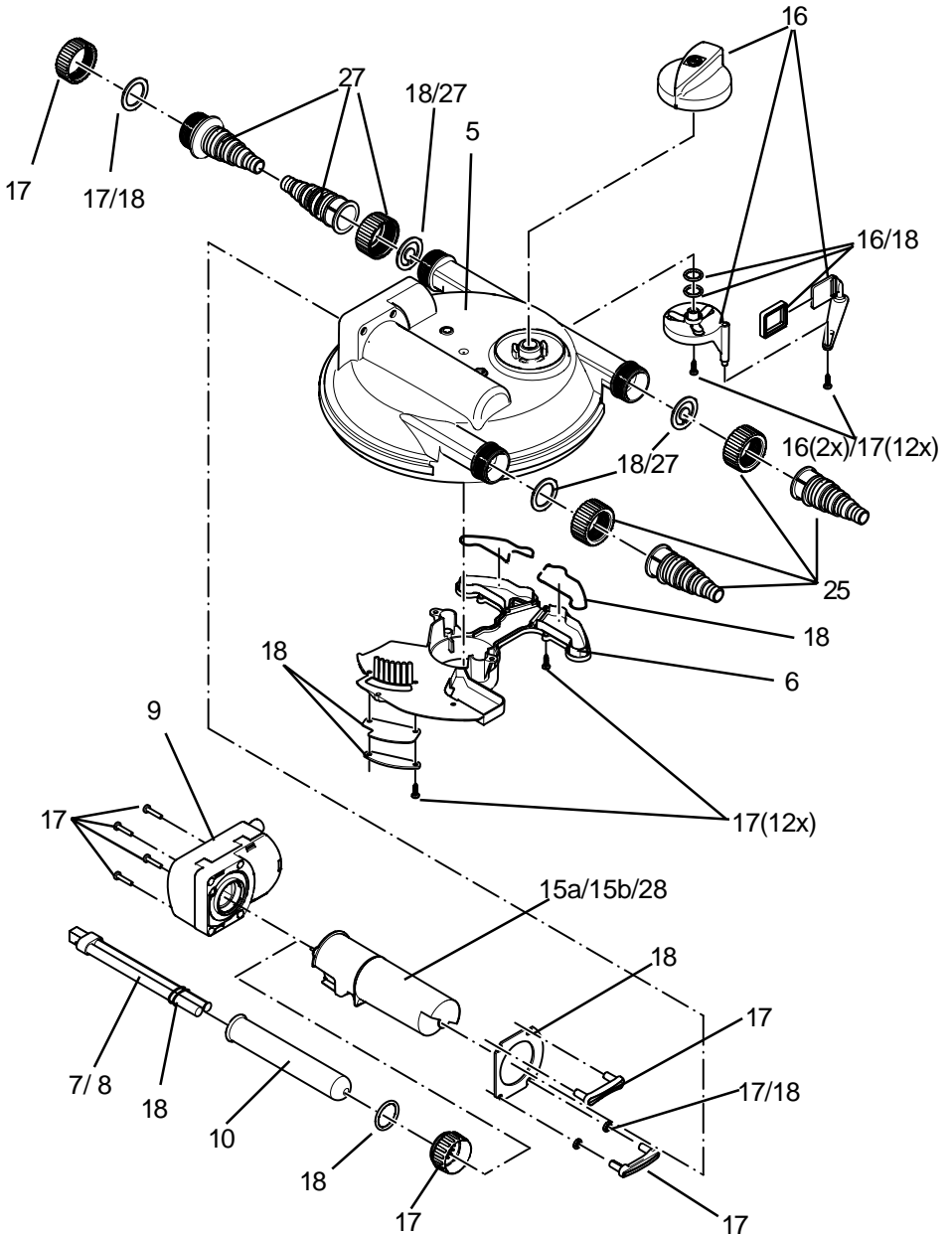

# English

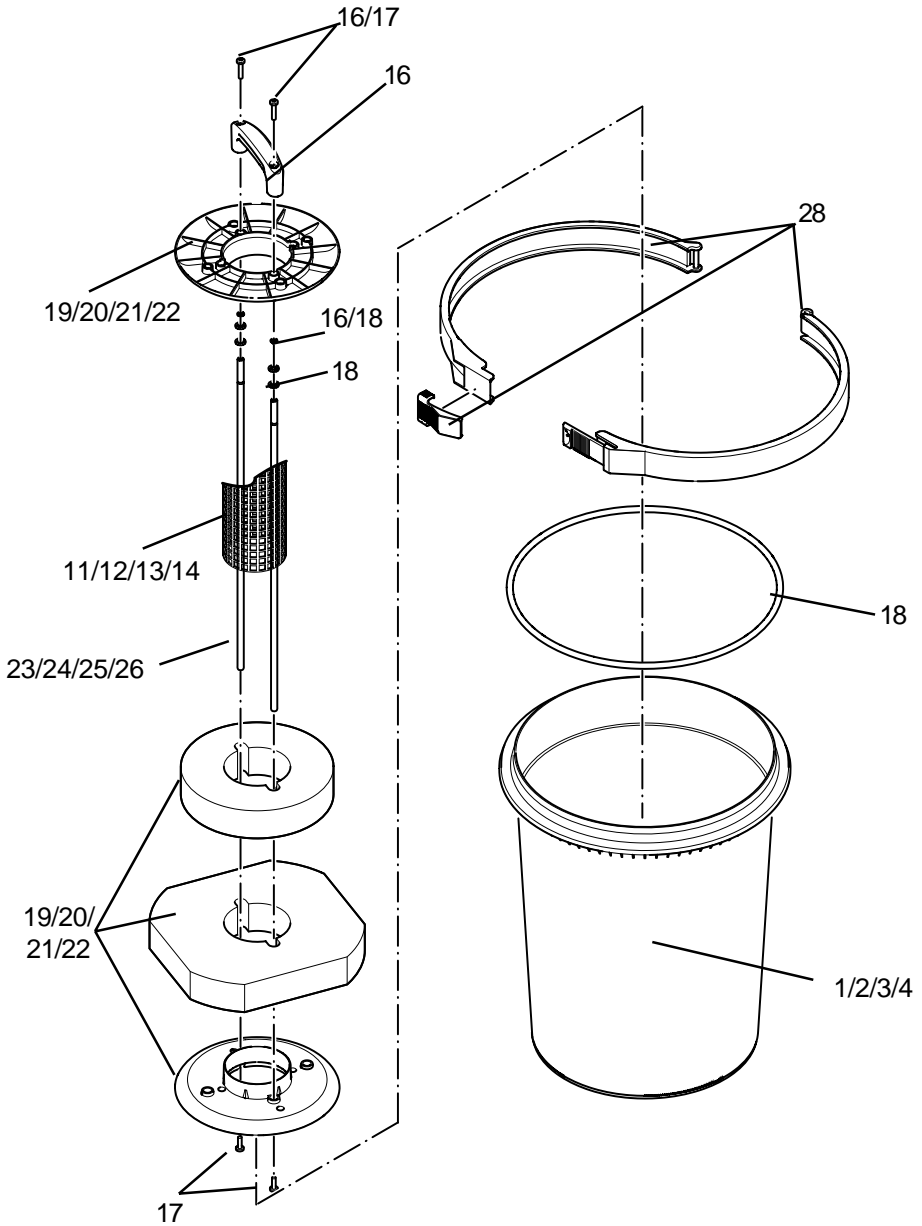



## Limited warranty

This OASE Filtoclear is covered by a **2- years** limited warranty by OASE. The limited warranty period begins from the date of purchase and covers material and manufacturing defects or failure of the product to operate as specified by OASE during the duration of the limited warranty period.

This limited warranty does not cover failure or problems related to:

- Improper installation see this manual for proper installation procedures.
- Modification of the product in any way including attempts to repair the product by someone other than an OASE (pontec) trained and authorized repair technician.
- Failure to follow proper safety, care and maintenance guidelines
- as outlined in this manual.

It also does not cover those parts of the product that are subject to normal wear and tear during usage of the product, such as:

- Impellers on pumps
- Filter pads and filter medium in filters
- Lamps in lights and UV clarifiers

OASE's sole liability shall be to replace or repair the product covered by this limited warranty. OASE shall not be liable for any consequential damage to any other part of the water garden, pond, water feature, landscape, structure, or the contents of any structure where the product is located or used including no liability for damage or harm to fish, animals, or plants in or around the water garden, pond or water feature.

Should your OASE product be defective or fail under the terms of this limited warranty, you should return the product to your OASE (pontec) dealer, along with your original receipt of purchase and any other limited warranty documentation you have, for replacement or repair.

Should you have any question about this limited warranty, please contact OASE at [warranty@oase-livingwater.us](mailto:warranty@oase-livingwater.us)



Avant toute première utilisation, lisez ce mode d'emploi pour vous familiariser avec l'appareil. Respectez impérativement les consignes de sécurité pour un fonctionnement correct et sûr de l'appareil. Pour des raisons de sécurité, l'utilisation de cet appareil est strictement interdite aux enfants et aux jeunes de moins de 16 ans, ainsi qu'à toute personne se trouvant dans l'incapacité d'évaluer un risque potentiel ou ne s'étant pas encore familiarisée avec le présent mode d'emploi !

Conservez ce mode d'emploi dans un endroit sûr ! Au cas où l'appareil changerait de propriétaire, veuillez transmettre son mode d'emploi au nouveau propriétaire.

## Symboles

Les symboles indiqués sur l'appareil et dans le mode d'emploi signifient :



**Attention !** Signal de danger important !



Information importante !



**Attention !** Reportez-vous au mode d'emploi !



**Attention !** Débranchez la prise !



Évitez l'exposition directe aux rayons du soleil !



**Attention!** Danger d'exposition aux rayons UVC !

$P_{max} = 2,9 \text{ psi}$   
(0,2 bar)

La pression de service maximum du Filtoclear ne doit pas dépasser 2,9 psi (0,2 bar) !



En prévision du gel, désinstallez le Filtoclear !



Arrivée d'eau au filtre en aval de la pompe



Arrivée d'eau au bassin en aval du filtre



Purge de nettoyage du filtre se déversant dans une canalisation d'eaux usées ou dans un parterre de fleurs, par exemple



Commutateur de sélection positionné sur « Filtrage ».



Commutateur de sélection positionné sur « Nettoyage ».

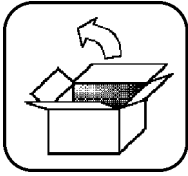

## Déballage

Lors du déballage, si vous constatez des dégâts externes pouvant affecter le bon fonctionnement de parties vitales de l'appareil, signalez-les immédiatement au transporteur, de préférence le jour-même, et insistez bien sur le fait que les défauts constatés doivent faire l'objet d'une consignation écrite. Contactez ensuite votre fournisseur qui fera le nécessaire.



## Fournitures

1 filtre pressurisé Filtoclear à stérilisateur UVC intégré  
2 embouts à olive 1½" spiralés transparents pour flexible de jardin  
1 embout à olive 1½" spiralé noir pour flexible de jardin  
1 embout à olive 1½" spiralé et fileté noir pour flexible de jardin  
3 écrous-raccords 1½"  
2 clapets anti-retour  
1 joint plat  
1 mode d'emploi



## Domaines d'application

Le Filtoclear à stérilisateur UVC intégré consiste en un filtre pressurisé étanche qui garantit la filtration biologique et mécanique de toute eau de bassin normale comprise entre +4°C (+40°F) et +35°C (+95°F). L'usage de ce filtre pressurisé Filtoclear est exclusivement réservé aux particuliers souhaitant nettoyer leur bassin de jardin (avec ou sans vivier).

Pour des performances de nettoyage optimales, combinez l'utilisation du Filtoclear avec les pompes Aquamax OASE.



## Consignes importantes de sécurité

**Avertissement** - Afin de prévenir tout risque de blessure, il est indispensable de respecter les consignes élémentaires de sécurité figurant ci-dessous :

**1. Lisez et respectez l'intégralité des consignes de sécurité.**





2. **Danger** – L'appareil étant utilisé en milieu aquatique, il convient de prendre des précautions particulières afin d'éviter tout risque de choc électrique. Dans chacune des situations ci-après, ne tentez jamais de réparer par vous-même. Renvoyez plutôt l'appareil à un service après-vente agréé ou jetez-le.
  - Si l'appareil tombe à l'eau, **ne tentez pas** de le repêcher ! Commencez par le débrancher puis sortez-le de l'eau. Si l'eau vient au contact de certains composants électriques de l'appareil, débranchez-le immédiatement.
  - N'utilisez jamais un appareil dont le cordon ou la prise seraient endommagés ou qui présenterait un dysfonctionnement technique ou encore qui serait tombé et aurait été endommagé.
3. Débranchez toujours la prise de l'appareil lorsque ce dernier n'est pas en service, lorsque vous souhaitez monter ou démonter des pièces ou encore avant d'en effectuer le nettoyage. Ne retirez jamais la fiche électrique de la prise murale en tirant de force sur le cordon. Débranchez l'appareil directement à partir de la fiche.
4. N'utilisez l'appareil que dans les applications pour lequel il a été conçu. L'utilisation d'accessoires non recommandés ou vendus par le fabricant de l'appareil peut affecter la sûreté du fonctionnement.
5. Lisez et respectez toutes les indications et avertissements figurant sur l'appareil.

### 6. Memorisez ces consignes.

#### Consignes de sécurité

##### Filter pressurisé Filtoclear à stérilisateur UVC intégré

- **Attention : Danger d'exposition aux rayons ultraviolets. Les rayons de la lampe UVC sont nocifs pour les yeux et la peau ! Ne faites jamais fonctionner la lampe du Filtoclear UVC en dehors de son boîtier !**
- Installez le Filtoclear à stérilisateur UVC intégré à l'abri de tout risque d'inondation. Fixez votre Filtoclear de manière à ce qu'il ne puisse pas tomber dans le bassin. Il doit être installé à **au moins 2 m** du bord du bassin.
- Mettez toujours la pompe en service avant de brancher le Filtoclear UVC. La lampe UVC ne doit jamais être mise en service sans circulation d'eau.
- N'utilisez pas le Filtoclear UVC si le cordon de raccordement, la lampe UVC ou le boîtier vous semblent défectueux !

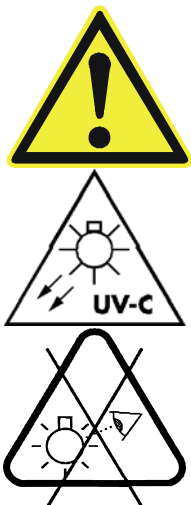

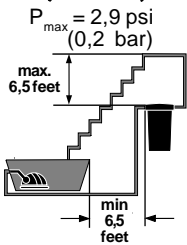
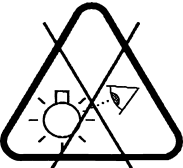

- N'utilisez pas le Filtoclear UVC si des baigneurs se trouvent dans le bassin !
- **Attention** : En cas de surchauffe de la lampe UVC, l'alimentation électrique de la lampe est coupée automatiquement par le contrôleur de température intégré au Filtoclear UVC. Une fois refroidie, la lampe UVC est automatiquement remise sous tension.
- N'ouvrez **jamais** le boîtier du Filtoclear UVC, ni aucun de ses accessoires, à moins que cette opération ne soit expressément indiquée dans le mode d'emploi.
- Les caractéristiques du réseau d'alimentation électrique doivent être identiques aux caractéristiques spécifiées sur la plaque signalétique de l'appareil.
- Commencez **toujours** par débrancher le Filtoclear UVC et tous ses accessoires immergés avant d'effectuer n'importe quelle intervention sur le Filtoclear !
- Pour votre sécurité, consultez un électricien professionnel pour toute question ou problème lié aux raccordements électriques !
- N'immergez **jamais** l'appareil !
- Les installations électriques situées au voisinage de bassins ou de piscines doivent être conformes aux **directives** nationales et internationales **inhérentes** en vigueur.
- Préservez toujours les points de raccordement électrique de **l'humidité** !
- Ne transportez pas le Filtoclear en le tenant par son cordon et ne le tirez pas non plus par son cordon ! Protégez le cordon de raccordement de la chaleur, des projections d'huile ou des arêtes vives.
- Disposez les flexibles de jardin et le cordon de raccordement électrique de manière à ce qu'ils n'entravent pas le passage et ne soient pas endommagés !
- **Attention ! Danger !** Ne faites jamais fonctionner le filtre pressurisé Filtoclear à stérilisateur UVC intégré à une pression d'eau supérieure à 2,9 psi (0,2 bar) ! La colonne d'eau entre le couvercle du filtre et le point d'écoulement sans pression peut donc être de 2 m maximum. La pression maximum de refoulement de la pompe en service ne doit pas dépasser 7,5 psi (0,5 bar).
- Ne faites fonctionner le Filtoclear qu'avec des flexibles de pression approuvés pour un fonctionnement à une pression minimum de 0,2 bar (c'est-à-dire, la pression maximum de la pompe).
- Procédez à une vérification et à un nettoyage réguliers de l'écoulement d'eau vers le bassin. Vous ne devez jamais laisser cet écoulement s'encrasser sous peine de voir le filtre fonctionner à une pression de service supérieure à 2,9 psi (0,2 bar) – ce qui rendrait alors le bassin perméable et risquerait de le vidanger entièrement.



- **Important** : Lorsque le Filtoclear est en service en mode « Filtrage », le raccord de nettoyage (ou tout autre flexible de vidange qui lui est raccordé) doit toujours être obturé en utilisant pour ce faire le bouchon obturateur et son joint plat – ceci prévient la vidange du bassin. Le bouchon obturateur sert en même temps de sécurité, pour le cas où le commutateur de sélection serait accidentellement positionné sur « Nettoyage ».
- Assurez-vous que le commutateur de sélection reste toujours positionné sur « Filtrage » lorsque la pompe est en service. Le commutateur de sélection ne peut être positionné sur « Nettoyage » que lors de l'opération de nettoyage des mousses de filtration – opération activée à l'aide de la manette.
- Avant de mettre le Filtoclear en service, vérifiez le bon positionnement des flexibles raccordés, du bouchon obturateur et de l'anneau tendeur à cliquet de sécurité.
- Ne tentez **jamais** de pomper autre chose que de l'eau !
- En prévision du gel, il vous faut impérativement désinstaller le Filtoclear à stérilisateur UVC intégré !
- Installez le Filtoclear de manière à lui éviter toute exposition directe aux rayons du soleil.
- Respectez l'ensemble des normes locales inhérentes à la protection anti-bruit.

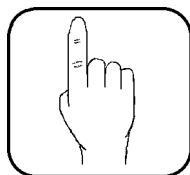

## Ce que vous devez faire

- **Assurez-vous** que l'installation de l'appareil est conforme à l'ensemble des Codes de Réglementations Nationales et Electriques.
- **Assurez-vous** que le Filtoclear est installé à au moins 2 m du bord du bassin.
- **Faites en sorte** de ne jamais laisser poussière et débris s'accumuler dans le système d'écoulement.
- **Assurez-vous** de bien débrancher l'appareil avant d'en faire l'entretien.
- **Assurez-vous** bien de toujours préserver prises et raccords de l'humidité.
- **Faites en sorte** de retourner l'appareil à un service après-vente agréé en cas de réparation à effectuer.

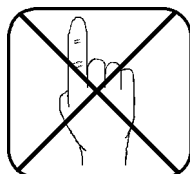

## Ce que vous ne devez pas faire

- **Ne faites jamais** fonctionner l'appareil à une pression supérieure à la « pression maximum de service » qui est de 2,9 psi (0,2 bar).
- **Ne transportez jamais** l'appareil en le tenant par son cordon d'alimentation ; ne le tirez jamais par son cordon.
- **N'essayez jamais** de bricoler la prise de terre ou de faire fonctionner l'appareil sans une prise de terre adéquate.



- **Ne faites jamais** fonctionner l'appareil si le cordon d'alimentation vous paraît défectueux.
- **Ne faites jamais** fonctionner la lampe en dehors de son boîtier.
- **Ne faites jamais** fonctionner l'appareil sans circulation d'eau.
- **N'exposez jamais** vos yeux et votre peau aux rayons de la lampe.
- **N'essayez jamais** d'effectuer par vous-même des réparations sur l'appareil.
- **Ne tentez jamais** d'ouvrir le boîtier du Bitron ou de l'un de ses accessoires à moins que cette opération ne soit expressément indiquée dans le mode d'emploi.

### Raccordements électriques

#### Instructions de mise a la terre

Cet appareil doit être mis à la terre. En cas de dysfonctionnement ou de panne, la prise de terre fournit au courant électrique un passage de moindre résistance permettant de réduire tout risque de choc électrique. L'appareil est fourni avec un cordon d'alimentation équipé d'un fil de terre et d'une fiche de terre. Cette fiche de terre doit être raccordée comme il se doit à une prise murale correctement montée et mise à la terre, conformément aux réglementations et arrêtés localement en vigueur.

**Danger** – Le raccordement incorrect du fil de terre peut engendrer un risque d'électrocution. N'hésitez pas à consulter un électricien professionnel ou le personnel après-vente si vous n'êtes pas tout à fait sûr que la prise est correctement mise à la terre. Ne modifiez pas la fiche de terre fournie avec l'appareil – dans le cas où la fiche ne s'adapterait pas à votre prise murale, faites installer une prise murale adéquate par un électricien professionnel. N'utilisez jamais d'adaptateur, quel qu'il soit, avec l'appareil.

#### Coupe-circuit de protection contre les terres accidentelles (GFCI)

Dans un souci de conformité au Code des Réglementations Nationales Electriques (NFPA 70) et dans le but d'offrir une protection supplémentaire contre tout risque de choc électrique, cet appareil ne pourra être raccordé qu'à une prise femelle dûment protégée par un coupe-circuit de protection contre les terres accidentelles (GFCI < 30 mA).

**Avertissement** – Afin de réduire le risque d'électrocution, préservez toujours l'ensemble des câblages de l'humidité et ne les laissez jamais à même le sol. Ne touchez jamais une prise avec les mains mouillées.



## Mode de fonctionnement du filtre pressurisé Filtoclear

Le filtre pressurisé Filtoclear à stérilisateur UVC est un système fermé de filtration destiné au nettoyage biologique et mécanique de l'eau de bassin.

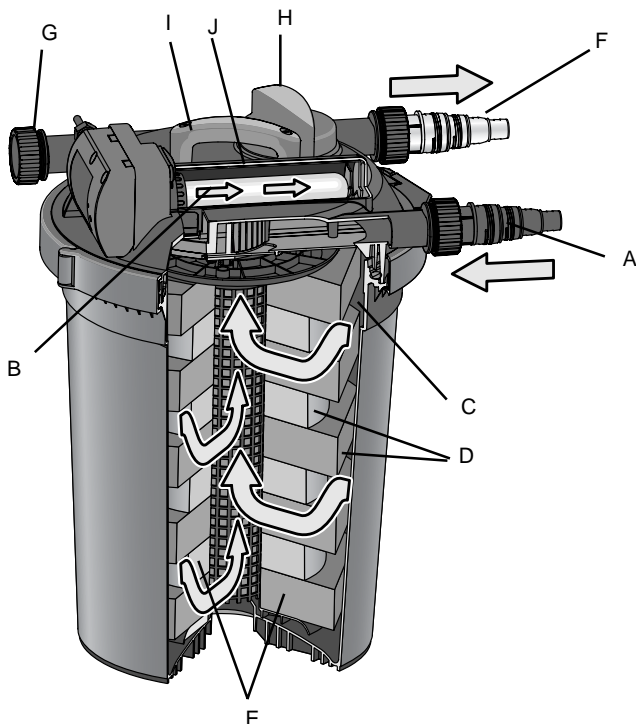

### A Arrivée d'eau

La pompe est raccordée à l'arrivée d'eau à l'aide d'un flexible de pression.

### B Traitement préliminaire de l'eau de bassin

A son passage sous la lampe UVC, l'eau est brièvement exposée à un rayonnement ultraviolet de type ondes courtes – ce qui détruit les germes et les bactéries et inhibe la prolifération des algues. La circulation de l'eau prend ensuite la forme d'un tourbillon – partant du bord du bassin pour arriver jusque dans le filtre.

### C Système Vortex (zone de dépôt)

Les matières en suspension et la bio-vase sont précipitées par effet centrifuge et par gravité.

## **D Filtration mécanique**

Portées par l'eau depuis le bord du bassin jusque dans la chambre interne du filtre, les particules de saleté sont piégées sur la face externe des mousses de filtration bien avant que l'eau n'ait complètement envahi le filtre.

## **E Traitement biologique**

Les pores situés en face interne des mousses de filtration offrent une grande superficie que les micro-organismes peuvent coloniser. Les mousses de filtration rouges et bleues présentent des taille et densité différentes — ceci permet de créer des zones dans lesquelles l'eau circule à des débits différents. Les zones à débit rapide (mousses de filtration bleues) favorisent la colonisation des micro-organismes qui transforment l'ammonium en nitrures puis en nitrates (nitrification). Les zones à débit faible (mousses de filtration rouges) favorisent la colonisation de micro-organismes anaérobies qui réduisent les nitrates en azote (dénitrification).

## **F Ecoulement d'eau avec indicateur de débit**

A sa sortie du filtre, l'eau traitée est redirigée vers le bassin grâce à un flexible de pression ou par un ruisseau, etc.

## **G Raccord de nettoyage**

Lors du nettoyage du filtre, un flexible de purge peut être connecté au raccord de nettoyage qui détourne l'eau chargée vers la canalisation d'eaux usées ou le parterre de fleurs.

## **H Commutateur de sélection**

Le commutateur de sélection sert à basculer entre le mode d'écoulement normal de l'eau dans le bassin (« Filtrage ») et le mode d'utilisation du raccord de nettoyage (« Nettoyage »).

## **I Nettoyage des mousses de filtration par mode manuel (manette) Les mousses de filtration peuvent être nettoyées pendant le cours normal de fonctionnement du Filtoclear. Il suffit pour cela d'actionner la manette de nettoyage et de « pomper » énergiquement.**

## **J Réflecteur de lumière UV (seulement avec Filtoclear 4.000)**



## Consignes d'installation inhérentes à la garantie « eau claire »





OASE garantit que ce système maintiendra l'eau claire dans un étang si les directives suivantes d'installation et d'utilisation sont respectées :





### Qu'appelle-t-on « eau claire » ?

Une eau claire est une eau dans laquelle les poissons et les pierres au fond du bassin restent visibles jusqu'à une profondeur de 1 m.

### Sélection du bon système

Sélectionnez le système de filtration qui vous convient à partir du tableau suivant (critères de sélection : taille du bassin et avec / sans vivier).

Aquamax	Filtoclear 800		Filtoclear 1.600	
				
1.600 SF	800 gal	400 gal	1.050 gal	525 gal
2.200 SF	-	-	1.600 gal	800 gal
3.000 SF	-	-	-	-
3.500 SF	-	-	-	-

Aquamax	Filtoclear 3.000		Filtoclear 4.000	
				
1.600 SF	1.600 gal	800 gal	2.100 gal	1.050 gal
2.200 SF	2.100 gal	1.050 gal	2.400 gal	1.200 gal
3.000 SF	2.640 gal	1.320 gal	3.000 gal	1.500 gal
3.500 SF	3.000 gal	1.500 gal	4.000 gal	2.000 gal



Eau de bassin légèrement chargée Sans vivier



Eau de bassin très chargée Avec vivier



Le système de filtration à stérilisateur UVC doit fonctionner en permanence, c'est-à-dire 24h/24.

La lampe UVC doit être remplacée toutes les 8.000 heures de service de façon à être toujours assuré du fonctionnement optimal du Filtoclear UVC.

Le système de filtration doit être nettoyé régulièrement.

## Pertes de pression dues à la colonne d'eau

Le tableau de sélection se base sur une hauteur maximum de colonne d'eau de 1 m (différence entre la surface de l'eau et le point le plus haut du système de filtration). Si la colonne d'eau est supérieure à 1 m, il est recommandé d'utiliser une pompe proportionnellement plus puissante.

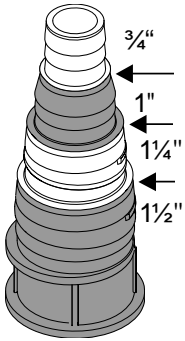

## Pertes de pression dues aux flexibles

Utilisez si possible des flexibles de gros diamètre, afin de minimiser les pertes de pression. Pour tous les flexibles de longueur inférieure ou égale à 4 m, choisissez parmi les diamètres suivants :

Filtoclear 800	1 – 1 ¼ pouce
Filtoclear 1.600	1 – 1 ½ pouce
Filtoclear 3.000	1 ¼ - 1 ½ pouce
Filtoclear 4.000	1 ½ pouce

Pour les flexibles de plus de 4 mètres, veuillez toujours à utiliser le diamètre de flexible immédiatement supérieur dans le tableau.

Afin d'éviter les pertes de pression, coupez l'embout à olive spiralé de manière à l'adapter parfaitement à la taille du flexible correspondant.

Évitez aux flexibles tout coude ou torsion inutile qui amplifierait les pertes de pression.

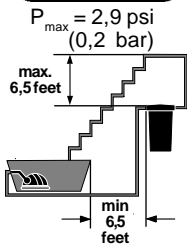

## Installation et raccordement du filtre pressurisé Filtoclear

### Installation du filtre pressurisé Filtoclear

Choisissez un emplacement approprié pour installer votre filtre pressurisé. Veuillez à respecter les consignes d'installation inhérentes à la garantie « eau claire » et les directives ci-dessous :

- Installez le Filtoclear à stérilisateur UVC intégré à l'abri de tout risque d'inondation. Fixez votre Filtoclear de manière à ce qu'il ne puisse pas tomber dans le bassin. Il doit être installé à **au moins 2 m** du bord du bassin.
- Placez le filtre sur un socle stable et de niveau (une dalle de terrasse par exemple). Il est également possible d'enterrer le filtre jusqu'au repère situé sur le boîtier du filtre.
- Assurez-vous bien de laisser le couvercle accessible de façon à pouvoir intervenir sur le filtre (pour pouvoir nettoyer les mousses de filtration par exemple).
- Ne faites **jamais** fonctionner le filtre pressurisé Filtoclear à stérilisateur UVC intégré à une pression d'eau supérieure à 2,9 psi (0,2 bar). La hauteur maximum de la colonne d'eau entre le couvercle et l'écoulement sans pression peut donc être de 2 m.



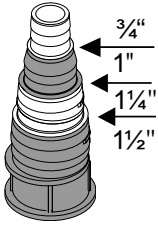

## Raccordement des flexibles

En vous référant au tableau de sélection et aux recommandations figurant dans les consignes d'installation inhérentes à la garantie « eau claire » (pages 9 et 10), sélectionnez le diamètre de flexible dont vous avez besoin (pages 8 et 9). Ne faites fonctionner le Filtoclear qu'avec des flexibles de pression approuvés pour un fonctionnement à une pression minimum de 0,2 bar (c'est-à-dire, la pression maximum de la pompe). Nous vous recommandons d'utiliser le flexible spiralé vert de la gamme OASE et son collier de serrage correspondant.

**Remarque :** Nous vous recommandons de chauffer le flexible sous l'eau chaude, de l'enfoncer en le « vissant » sur l'embout à olive spiralé puis de le maintenir en place avec un collier de serrage. Le raccord en sera d'autant plus étanche.

**Important ! :** Afin d'éviter les pertes de pression, sciez l'embout à olive spiralé de manière à l'adapter à la taille du flexible correspondant (cf. figure).

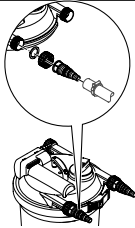

## Raccordement de l'arrivée d'eau

Enfilez l'écrou-raccord sur l'embout à olive spiralé **noir**. Enfoncez le flexible sur le raccord en le « vissant » et maintenez-le en place avec un collier de serrage.

Insérez le joint plat dans l'écrou-raccord et vissez fermement le raccord sur le diffuseur d'arrivée d'eau.

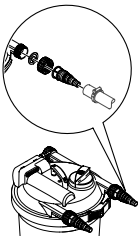

## Raccordement de la sortie d'eau

Enfilez l'écrou-raccord sur l'embout à olive spiralé **transparent**. Enfoncez le flexible sur le raccord en le « vissant » et maintenez-le en place avec un collier de serrage. Insérez le clapet anti-retour de couleur verte dans l'écrou-raccord et vissez fermement sur le diffuseur de sortie d'eau.

**Remarque :** Nous vous recommandons d'éviter le retour direct de l'eau traitée au bassin (en faisant un petit ruisseau, par exemple) – l'eau se charge ainsi davantage en oxygène.



## Raccordement au raccord de nettoyage

Un flexible de purge peut être raccordé en permanence au raccord de nettoyage, ce qui permet de vidanger l'eau chargée et de l'amener jusqu'à la canalisation d'eaux usées ou au parterre de fleurs.

**Important !** : Lorsque le Filtoclear est en service en mode « Filtrage », le raccord de nettoyage (ou tout autre flexible de vidange qui lui est raccordé) doit toujours être obturé en utilisant pour ce faire le bouchon obturateur et son joint plat – ceci prévient la vidange du bassin. Le bouchon obturateur sert en même temps de sécurité, pour le cas où le commutateur de sélection serait accidentellement positionné sur « Nettoyage ».

Pour raccorder le flexible de purge, enfitez l'écrou-raccord sur l'embout à olive spiralé **transparent**. Enfoncez le flexible en le « vissant » et maintenez-le en place avec un collier de serrage. Insérez le clapet anti-retour de couleur verte dans l'écrou-raccord et vissez fermement sur le raccord de nettoyage. Pour obturer l'extrémité du flexible de purge à l'aide du bouchon obturateur, vous devez enfoncer l'embout noir à olive spiralé et fileté en le « vissant » dans le flexible et le maintenir en place avec un collier de serrage. Vissez fermement le bouchon obturateur et son joint plat.

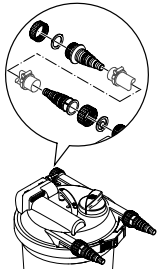
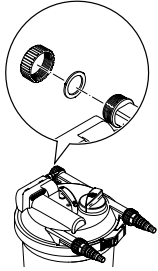

## Mise en service du filtre pressurisé

**Important !** Avant de mettre le Filtoclear en service, vérifiez le bon positionnement des flexibles raccordés, du bouchon obturateur et de l'anneau tendeur à cliquet de sécurité. Le commutateur de sélection **doit** être positionné sur « Filtrage ». Lisez impérativement les consignes de sécurité avant la mise en service et respectez-les.

1. Commencez par mettre la pompe sous tension.
2. Après la mise en service de la pompe, vérifiez l'étanchéité de l'ensemble des raccords. Renforcez les flexibles les moins étanches.
3. Branchez le Filtoclear-UVC sur le secteur. Le témoin d'alimentation s'allume avec une lueur bleue.

**Remarque** : S'il s'agit d'une première installation, le filtre pressurisé n'atteint son niveau maximal d'efficacité d'épuration biologique qu'au bout de plusieurs semaines. Les bactéries ne peuvent proliférer et la colonisation s'étendre qu'à partir de + 10°C.



## Nettoyage et entretien du Filtoclear

Le filtre pressurisé Filtoclear ne nécessite quasiment pas d'entretien. Cependant, il est conseillé de nettoyer les mousses de filtration à intervalles réguliers.

### Nettoyage des mousses de filtration par mode manuel (manette)

Au bout d'un certain temps, la matière en suspension et la saleté se déposent dans les mousses de filtration. Ces dépôts réduisent l'efficacité du filtre, c'est pourquoi les mousses de filtration doivent être nettoyées régulièrement (par exemple, toutes les deux semaines).

**Remarque :** Les mousses de filtration doivent être nettoyées chaque fois que l'eau qui s'écoule par la sortie d'eau et retourne au bassin est trouble, voire chargée.

Il est possible de contrôler le degré de charge du filtre au niveau de l'embout à olive spiralé transparent, grâce au clapet anti-retour de couleur verte situé à la sortie d'eau.



1. Dévissez le bouchon obturateur au niveau du raccord de nettoyage ou au niveau du flexible de purge raccordé au raccord de nettoyage. **Attention :** Un film d'eau va s'écouler.
2. Tirez légèrement le commutateur de sélection vers le haut et faites-le tourner dans le sens des aiguilles d'une montre jusqu'à ce qu'il s'enclique dans la position « Nettoyage ».
3. Actionnez énergiquement la manette et « pompez » plusieurs fois. Les mousses de filtration sont pressées les unes contre les autres et nettoyées de manière mécanique.
4. Appuyez sur la manette de nettoyage jusqu'à ce qu'elle vienne en butée sur le couvercle. On voit nettement les deux joints toriques se mettre en position.
5. Le filtre peut à présent être rincé à l'eau claire, jusqu'à ce que l'on ne voie plus que de l'eau propre à travers l'embout à olive spiralé transparent situé au niveau du raccord de nettoyage. Tirez ensuite légèrement le commutateur de sélection vers le haut et faites-le tourner dans le sens contraire des aiguilles d'une montre jusqu'à ce qu'il s'enclique en position « Filtrage ».
6. Vissez fermement le bouchon obturateur et son joint plat sur le raccord de nettoyage ou le flexible de purge connecté au raccord de nettoyage.
7. A présent, le filtre est de nouveau opérationnel. Vérifiez l'eau qui s'écoule dans le bassin grâce au clapet anti-retour de couleur verte.



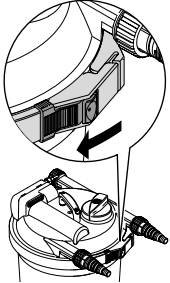

## Nettoyage des mousses de filtration par lavage

Si l'écoulement d'eau est trop faible car la saleté recouvre les mousses de filtration et le nettoyage par mode manuel (manette) n'est pas efficace, les mousses de filtration doivent être lavées ou remplacées.

**Remarque :** N'utilisez pas d'agents chimiques nettoyants afin de ne pas détruire les colonies de micro-organismes présentes dans les mousses de filtration.

1. Débranchez la prise secteur du Filtoclear UVC.
2. Mettez la pompe hors service et faites en sorte d'empêcher toute mise en marche involontaire.
3. Retirez tous les flexibles en dévissant les écrous-raccords.
4. Retirez l'anneau tendeur. Pour ce faire, tirez le cliquet de sécurité vers l'arrière, poussez le crochet de fermeture vers l'intérieur et ouvrez l'anneau tendeur.
5. Retirez le bloc de mousses de filtration en même temps que le couvercle. Placez le couvercle la tête en bas sur une surface propre. Le plateau du filtre apparaît ainsi tourné vers le haut.

### Marque d'usure :

Les mousses de filtration sont précontraintes. Sous l'action de la déformation mécanique et du vieillissement naturel, il peut arriver que les mousses de filtration se désagrègent — ce qui peut provoquer un court circuit dans le filtre.

L'état des mousses de filtration peut être évalué en vérifiant que ces dernières sont bien empilées sans « jeu » les unes sur les autres sur le plateau inférieur du filtre. Les mousses de filtration doivent être remplacées lorsque la marque d'usure du plateau supérieur est intégralement visible (cf. figures)

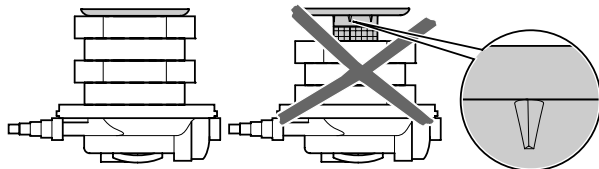

6. Dévissez les deux vis du plateau supérieur du filtre.
7. Retirez les mousses de filtration et nettoyez-les à l'eau courante. Essorez-les fermement.
8. Retirez le plateau inférieur du filtre.
9. Nettoyez au tuyau d'arrosage le boîtier du filtre, le couvercle et la crépine, les deux plateaux du filtre et l'anneau tendeur.
10. Soulevez légèrement la vanne de trop-plein et nettoyez la grille d'arrivée d'eau du Filtoclear-UVC (cf. figure).

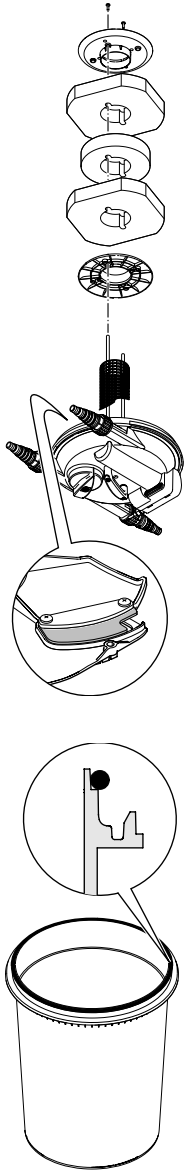

11. Nettoyez le joint d'étanchéité du couvercle et la circonférence du boîtier.
12. Enfoncez l'un des plateaux du filtre, collet vers le haut, sur la crépine et les baguettes de nettoyage.
13. Les mousses de filtration sont pressées les unes contre les autres sous l'action du couvercle du boîtier. Le premier niveau de mousses de filtration est formé de gros morceaux bleus, alternés ensuite avec de petits morceaux rouges. Les baguettes de nettoyage sont placées dans les deux ouvertures ménagées dans la grande chambre de filtration située au cœur des mousses.
14. Montez le plateau du filtre, collet vers le bas. Fixez les baguettes de nettoyage au ras du plateau du filtre à l'aide des deux vis.  
**Important** : S'il est possible de faire passer les baguettes de nettoyage au travers des perforations du plateau, le plateau du filtre doit alors être tourné de 90° pour atteindre l'autre configuration des perçages. La crépine doit être entièrement reprise en circonférence par le collet.
15. Placez le joint du couvercle sur le bord supérieur du boîtier du filtre (cf. figure).
16. Pressez le couvercle et son bloc de mousses de filtration sur le boîtier du filtre.
17. Placez l'anneau tendeur sur la circonférence du boîtier et du couvercle du filtre et exercez une pression sur le couvercle pour l'encliquer en position. Poussez le cliquet de sécurité vers l'intérieur. **Attention** : Ne coincez pas le câble du Filtoclear UVC !

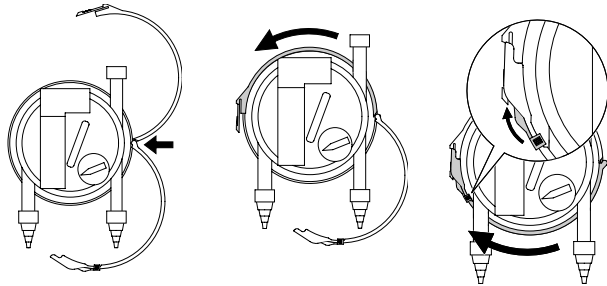

18. Raccordez tous les flexibles (avec leurs clapets anti-retour et leurs joints plats) à leurs raccords respectifs en vissant fermement les écrous-raccords.
19. Remettez le filtre pressurisé en service (cf « Remise en service du filtre pressurisé »).



## Nettoyage du tube en verre minéral

1. Débranchez la prise secteur du Filtoclear UVC.
2. Mettez la pompe hors service et faites en sorte d'empêcher toute mise en marche involontaire.
3. Dévissez les quatre vis du Filtoclear UVC et, avec précaution, sortez la lampe du filtre par le couvercle. **Remarque** : Les vis sont vissées très profond (17 mm env.) pour pouvoir garantir un couple de rotation supérieur.
4. Nettoyez le tube en verre minéral à l'aide d'un chiffon humide.
5. Retirez le joint plat et le tube de protection situés entre le couvercle et le Filtoclear UVC et nettoyez-les à l'eau. Vérifiez le bon état des pièces et remplacez-les, le cas échéant. Fixez le joint plat sous la bague du tube de protection (cf. figure) et insérez-les en même temps dans le couvercle.
6. Insérez le Filtoclear-UVC dans le couvercle du filtre et fixez-le manuellement à l'aide des quatre vis (2 Nm).
7. Remettez de nouveau le filtre pressurisé en service (cf. chapitre « Mise en service du filtre pressurisé »)

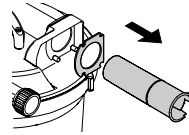
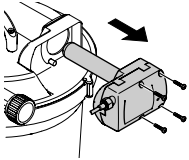

## Remplacement de la lampe UVC

La lampe UVC doit être remplacée toutes les 8 000 heures de service de façon à être toujours assuré du fonctionnement optimal du Filtoclear UVC.

1. Débranchez la prise secteur du Filtoclear UVC.
2. Mettez la pompe hors service et faites en sorte d'empêcher toute mise en marche involontaire.
3. Dévissez les quatre vis du Filtoclear UVC et, avec précaution, retirez la lampe du filtre par le couvercle. **Remarque** : Les vis sont vissées très profond (17 mm env.) pour pouvoir garantir un couple de rotation supérieur.
4. Dévissez la vis de serrage dans le sens contraire des aiguilles d'une montre et retirez le tube en verre minéral et son joint torique.
5. Sortez la lampe UVC et remplacez-la.  
**Remarque** : La lampe comporte un disjoncteur de sécurité intégré. C'est pourquoi elle ne s'allume qu'après montage complet du Filtoclear. Seules des lampes de type 9W UVC, G23 peuvent être utilisées.
6. Nettoyez le tube en verre minéral à l'aide d'un chiffon humide.
7. Vérifiez le bon état du tube en verre minéral et de son joint torique et remplacez-les, le cas échéant.
8. Vissez fermement le tube en verre minéral et son joint torique avec la vis de serrage dans le sens des aiguilles d'une montre.

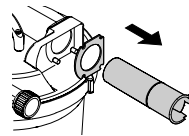
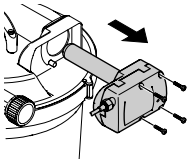

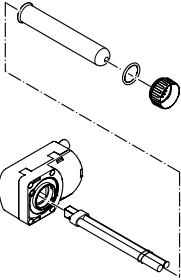

9. Retirez le joint plat et le tube de protection situés entre le couvercle et le Filtoclear UVC et nettoyez-les à l'eau. Vérifiez le bon état des pièces remplacez-les, le cas échéant. Fixez le joint plat sous la bague du tube de protection (cf. figure) et insérez-les en même temps dans le couvercle.
10. Insérez le Filtoclear-UVC dans le couvercle du filtre et fixez-le manuellement à l'aide des quatre vis (2 Nm).
11. Remettez de nouveau le filtre pressurisé en service (cf. chapitre « Mise en service du filtre pressurisé »).



## Entreposage hivernal

En prévision du gel, désinstallez le Filtoclear à stérilisateur UVC intégré! Procédez à un nettoyage complet (cf. Nettoyage et entretien du Filtoclear). Vérifiez le bon état du Filtoclear à stérilisateur UVC intégré. Entrez le Filtoclear à stérilisateur UVC intégré à l'abri de l'humidité et de la gelée. Conservez hors de portée des enfants.



## Consigne pour la mise au rebut

Lors de la mise au rebut de votre Filtoclear à stérilisateur UVC intégré, respectez l'environnement. Contactez votre service local de ramassage des déchets pour connaître les consignes à suivre.

Les lampes UVC ne doivent pas être jetées avec les ordures ménagères ! Retirez la lampe UVC de l'appareil et amenez-la dans un centre de récupération, afin qu'elle puisse être détruite en respectant l'environnement.

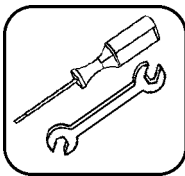

## Réparation / Remplacement du cordon

En cas de réparation / de remplacement du cordon à effectuer, envoyez directement le Filtoclear défectueux au fournisseur / fabricant. Pour connaître les pièces de rechange disponibles, consultez la liste Produits.



## Résolution des défauts

Défaut	Raisons possibles	Mesures à prendre
Eau ne devient pas claire	<ul style="list-style-type: none"> <li>• Appareil n'est utilisé que depuis peu</li> <li>• Puissance de refoulement de la pompe non adaptée</li> <li>• Eau extrêmement chargée</li> </ul>	<ul style="list-style-type: none"> <li>• L'efficacité maximale du nettoyage biologique n'est atteinte qu'au bout de quelques semaines.</li> <li>• Initialisez la puissance de refoulement de la pompe.</li> <li>• Retirez algues et feuilles du bassin, changez l'eau.</li> </ul>



## Résolution des défauts

Défaut	Raisons possibles	Mesures à prendre
Eau ne devient pas claire	<ul style="list-style-type: none"> <li>• Trop grande quantité de poissons et d'animaux vivant dans le bassin</li> <li>• Mousses de filtration encrassées</li> <li>• Tube en verre minéral encrassé</li> </ul>	<ul style="list-style-type: none"> <li>• Base de référence : comptez environ 1 m<sup>3</sup> d'eau de bassin par poisson de 60 cm.</li> <li>• Nettoyez les mousses de filtration.</li> <li>• Démontez le Filtoclear-UVC et nettoyez le tube en verre minéral.</li> </ul>
Témoin de lampe UVC ne s'allume pas	<ul style="list-style-type: none"> <li>• Prise secteur du Filtoclear UVC débranchée</li> <li>• Lampe UVC défectueuse</li> <li>• Raccordement défectueux</li> <li>• Puissance de la lampe UVC devenue très faible</li> <li>• Tube de protection non monté</li> <li>• Surchauffe du Filtoclear UVC</li> </ul>	<ul style="list-style-type: none"> <li>• Branchez la prise secteur du Filtoclear-UVC.</li> <li>• Remplacez la lampe UVC.</li> <li>• Vérifiez le raccordement électrique.</li> <li>• La lampe doit être remplacée approximativement toutes les 8 000 heures de service.</li> <li>• Cf. « Remplacement de la lampe UVC »</li> <li>• Après refroidissement, remise en marche automatique de la lampe UVC.</li> </ul>
Pas d'écoulement d'eau en aval de l'arrivée d'eau du bassin	<ul style="list-style-type: none"> <li>• Commutateur de sélection positionné sur « Nettoyage »</li> <li>• Prise secteur de la pompe débranchée</li> <li>• Arrivée d'eau du bassin encrassée</li> </ul>	<ul style="list-style-type: none"> <li>• Initialisez le commutateur de sélection en le positionnant sur « Filtrage ».</li> <li>• Branchez la prise secteur de la pompe.</li> <li>• Nettoyez l'arrivée d'eau du bassin.</li> </ul>

## Caractéristiques techniques

Filtoclear	800	1.600	3.000	4.000
Dimensions en mm (Lxlxh)	380x380x310	380x380x430	380x380x550	380x380x670
Ø arrivée et sortie	de ¾" à 1½"	de ¾" à 1½"	de ¾" à 1½"	de ¾" à 1½"
Volume du filtre (l)	5	9	14	17
Surface de filtration cristalline en m <sup>2</sup>	5,3	10,5	15,8	21
Stérilisateur UVC intégré	9 W	9 W	9 W	9 W
Tension nominale UVC	120V/60Hz	120V/60Hz	120V/60Hz	120V/60Hz
Equipements de lampe UVC	9W UV-C, G23	9W UV-C, G23	9W UV-C, G23	9W UV-C, G23
Longueur de cordon (m)	5	5	5	5
Poids (kg)	5	5,5	6	6,5



# Français

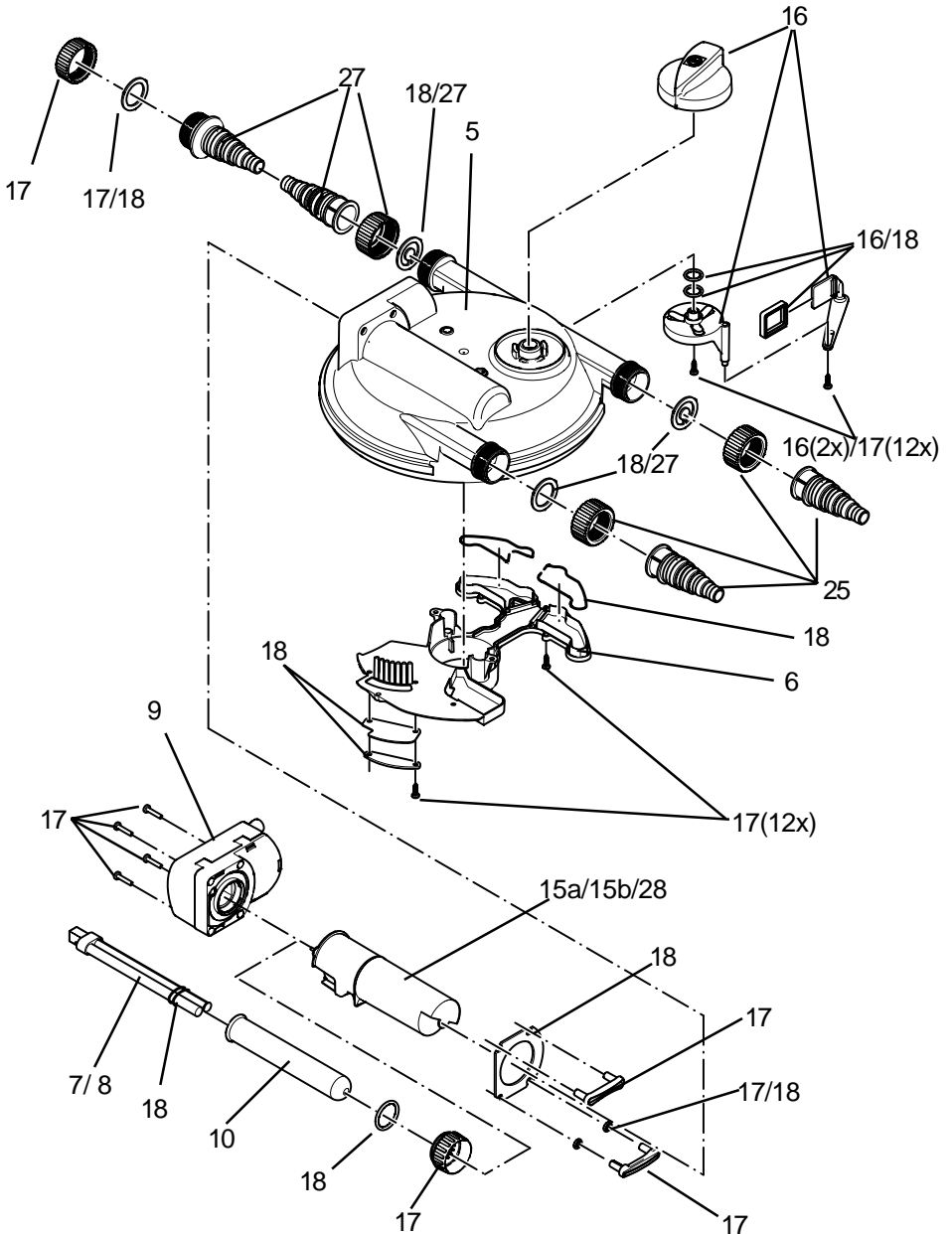

# Français

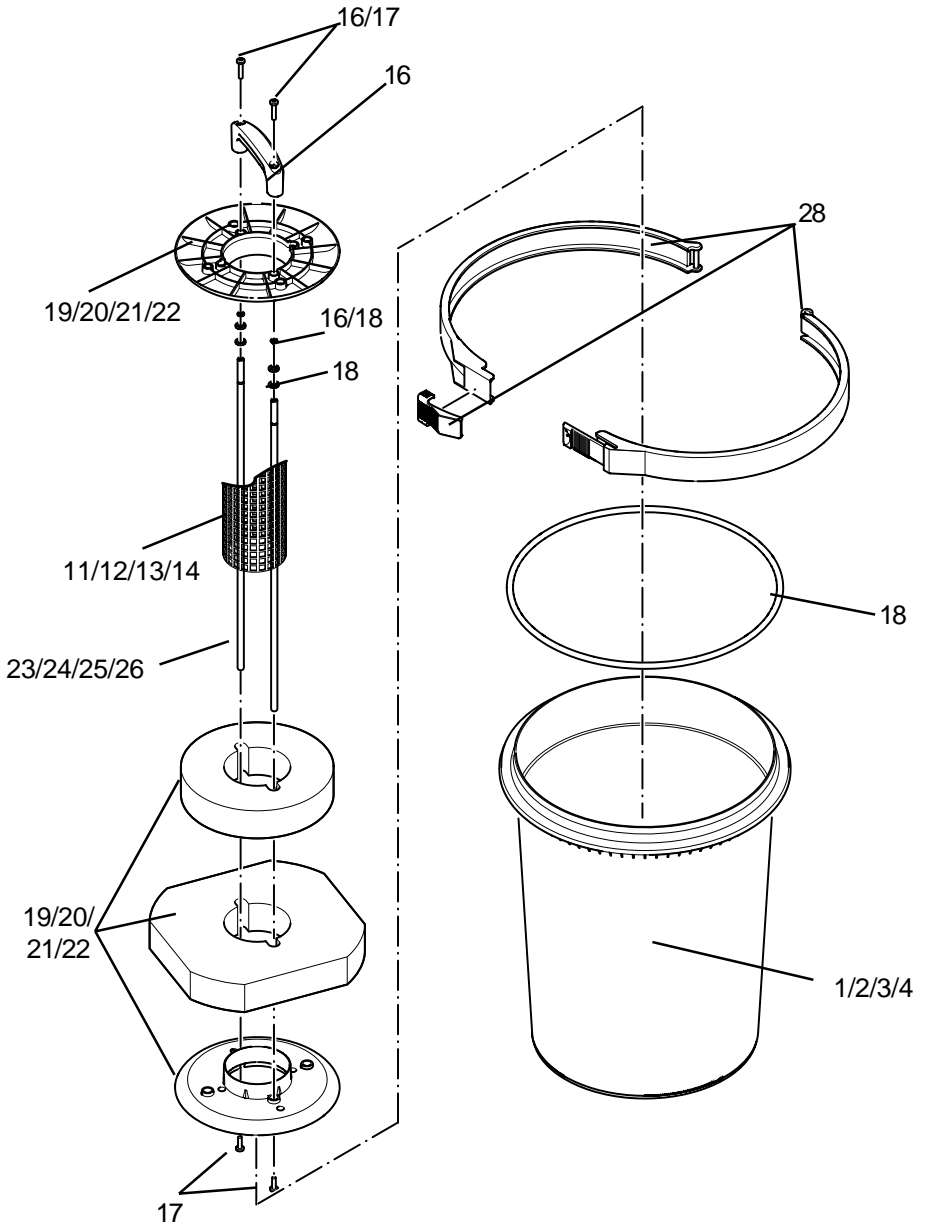



## Pièces d'usure

Filtoclear 800:	
Lampe UVC de rechange 9 W	N° d'iden.54984
Kit de rechange pour filtre Filtoclear USA 800	N° d'iden.56109
Kit de rechange pour joints	N° d'iden.34581
Filtoclear 1.600 :	
Lampe UVC de rechange 9 W	N° d'iden.54984
Kit de rechange pour filtre Filtoclear USA 1.600	N° d'iden.56110
Kit de rechange pour joints	N° d'iden.34581
Filtoclear 3.000 :	
Lampe UVC de rechange 9 W	N° d'iden.54984
Kit de rechange pour filtre Filtoclear USA 3.000	N° d'iden.56111
Kit de rechange pour joints	N° d'iden.34581
Filtoclear 4.000 :	
Lampe UVC de rechange 9 W	N° d'iden.56112
Kit de rechange pour filtre Filtoclear USA 4.000	N° d'iden.56884
Kit de rechange pour joints	N° d'iden.34581

## Liste Produits

1	Boîtier filtre Filtoclear USA 800	N° d'iden. 24460
2	Boîtier filtre Filtoclear USA 1.600	N° d'iden. 24461
3	Boîtier filtre Filtoclear USA 3.000	N° d'iden. 24462
4	Boîtier filtre Filtoclear USA 4.000	N° d'iden. 26527
5	Couvercle Filtoclear	N° d'iden. 24459
6	Couvercle interne Filtoclear	N° d'iden. 24457
7	Lampe UVC de rechange 9W	N° d'iden. 54984
8	Lampe UVC Filtoclear 120V/60Hz	N° d'iden. 25236
9	Tube en verre minéral	N° d'iden. 22622
10	Crépine Filtoclear USA 800	N° d'iden. 24853
11	Crépine Filtoclear USA 1.600	N° d'iden. 24854
12	Crépine Filtoclear USA 3.000	N° d'iden. 24852
13	Crépine Filtoclear USA 4.000	N° d'iden. 26595
14	Tube de protection Filtoclear UVC	N° d'iden. 34521
15	Kit de rechange pour éléments de commande Filtoclear	N° d'iden. 34579
16	Kit de rechange pour éléments de vissage Filtoclear	N° d'iden. 34580
17	Kit de rechange pour joints Filtoclear	N° d'iden. 34581
18	Kit de rechange pour filtre Filtoclear USA 800	N° d'iden. 56109
19	Kit de rechange pour filtre Filtoclear USA 1.600	N° d'iden. 56110
20	Kit de rechange pour filtre Filtoclear USA 3.000	N° d'iden. 56111
21	Kit de rechange pour filtre Filtoclear USA 4.000	N° d'iden. 56884
22	Baguettes de nettoyage Filtoclear USA 800	N° d'iden. 24749
23	Baguettes de nettoyage Filtoclear USA 1.600	N° d'iden. 24748
24	Baguettes de nettoyage Filtoclear USA 3.000	N° d'iden. 24747
25	Baguettes de nettoyage Filtoclear USA 4.000	N° d'iden. 26596
26	Ensemble Filtoclear USA 800 / 1.600 / 3.000 / 4.000 joint à la livraison	N° d'iden. 34617
27	Anneau tendeur Filtoclear	N° d'iden. 34578
28	Réflecteur de lumière UV (Filtoclear 4.000)	N° d'iden. 35256



### Garantie limitée OASE

Ce clarificateur UV Bitron C est couvert par une garantie limitée de 2 années d'OASE. La période de garantie limitée commence à partir de la date d'achat et couvre le matériel et tout défaut de fabrication ainsi que toute défaillance du produit en regard des spécifications d'OASE durant la période de garantie limitée.

Cette garantie limitée ne couvre pas les défaillances ou les problèmes découlant de ce qui suit :

- Mauvaise installation - reportez-vous à ce manuel pour les procédures d'installation appropriées.
- Modification quelconque apportée au produit - y compris toute tentative de réparation du produit par une personne autre qu'un technicien de réparation autorisé et formé par OASE.
- Le non-respect des directives de sécurité, d'entretien et de maintenance du produit - selon les indications contenues dans ce manuel.

Elle ne couvre pas non plus les pièces soumises à une usure normale en cours d'utilisation du produit telles que :

- Turbines des pompes
- Tampons filtreurs et matériau filtrant des filtres
- Ampoules des lampes et clarificateurs UV

La seule responsabilité d'OASE se limite au remplacement ou à la réparation du produit couvert par cette garantie limitée. OASE décline toute responsabilité relative aux dommages consécutifs à toute pièce du jardin aquatique, de l'étang, des décorations aquatiques, de l'aménagement paysager, de la structure ou du contenu de toute structure où se trouve le produit et où il est utilisé - y compris toute responsabilité relative aux dommages ou problèmes des poissons, des animaux ou des plantes dans ou autour du jardin aquatique, de l'étang ou des décorations aquatiques.

Si votre produit OASE s'avère défectueux ou cesse de fonctionner selon les modalités de cette garantie limitée, veuillez le retourner à votre concessionnaire OASE, accompagné de votre reçu original d'achat et de tout autre document de garantie limitée en votre possession, pour le faire réparer ou remplacer.

Pour toute question au sujet de cette garantie limitée, veuillez contacter OASE à [warranty@oase-livingwater.us](mailto:warranty@oase-livingwater.us)



Antes de la primera utilización debe familiarizarse con el aparato con la ayuda de este manual de manejo. Observe estrictamente las indicaciones de seguridad para el uso correcto y seguro.

Por motivos de seguridad, este aparato no debe ser utilizado por niños ni jóvenes menores de 16 años, ni por personas incapaces de reconocer los posibles peligros o que no estén familiarizadas con este manual de manejo. ¡Conserve cuidadosamente este manual de manejo! En caso de cambio de propietario, entregue el manual de manejo junto con el producto.

## Símbolos

Los símbolos utilizados en el aparato y en este manual de manejo tienen el siguiente significado:



¡Atención! ¡Aviso importante de peligro!



¡Información importante!



¡Atención! ¡Lea el manual de manejo!



¡Atención! ¡Retire el conector de red!



¡Proteger contra la radiación solar directa!



¡Atención! ¡Rayos UVC peligrosos!

$P_{max} = 2,9 \text{ psi}$   
(0,2 bar)

¡El Filtoclear se deberá operar a lo máximo con una presión de 0,2 bar!



¡Si es posible que se produzcan heladas, desinstale el Filtoclear!



Entrada al filtro del agua procedente de la bomba.



Salida hacia el estanque del agua procedente del filtro.



Conexión de limpieza del filtro, p.ej. hacia el alcantarillado o un cuadro de jardín.



Posición del conmutador de funciones "Filtración".



Posición del conmutador de funciones "Limpieza".

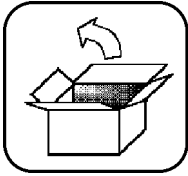

## Desembalaje

Si al desembalarse detectan daños externos, que pudiesen influenciar también el funcionamiento de piezas importantes del equipo, se deberán, de ser posible ese mismo día, notificar inmediatamente los desperfectos detectados, al transportista y exigir un recibo por escrito de la reclamación. A continuación póngase en contacto con la empresa suministradora que se encargará de todo lo demás.



## Volumen de suministro

- 1 x Filtro de presión Filtoclear con UVC integrado
- 2 x Adaptador escalonado en espiral, transparente, para manguera 1½"
- 1 x Adaptador escalonado en espiral, negro, para manguera 1½"
- 1 x Adaptador escalonado en espiral, negro, para manguera 1½", con rosca
- 3 x Tuercas de racor 1½"
- 2 x Veleta de caudal
- 1 x Junta plana
- 1 x Manual de manejo



## Utilización conforme a lo prescrito

El Filtoclear con UVC incluido es un sistema cerrado de filtro de presión para la filtración biológica y mecánica de agua de estanque normal de +40°F hasta +95°F. Este filtro de presión Filtoclear está previsto exclusivamente para uso particular privado, limpiándose estanques de jardín con o sin peces.

En combinación con las bombas para estanques OASE Aquamax, se consigue una limpieza óptima.



## Instrucciones de seguridad importantes

**Advertencia** - Para evitar lesiones, deberán seguirse unas precauciones básicas de seguridad, entre las que se incluyen las siguientes:



## 1. Lea y siga todas las instrucciones de seguridad

2. **Peligro** - Para evitar una posible descarga eléctrica, deberá tener especial cuidado ya que se precisa agua para el funcionamiento de este equipo. En cualquiera de las siguientes situaciones, no intente hacer reparaciones usted mismo y devuelva el aparato a la instalación de servicio autorizada para su reparación o elimínelo.
  - Si el producto cae al agua, **no** lo toque. Primero desenchúfelo y a continuación recupérela. Si los componentes eléctricos del aparato se mojan, desenchúfelo inmediatamente.
  - No haga funcionar ningún aparato si el cable o el enchufe están dañados, si no funciona correctamente o si se golpea o resulta dañado en modo alguno.
3. Desenchufe siempre el producto del enchufe cuando no esté funcionando, antes de añadir o retirar piezas y antes de limpiarlo. Nunca tire del cable para desenchufarlo. Agarre el enchufe y tire para desconectarlo.
4. No utilice el producto para ningún uso que no sea para el que está diseñado. El uso de accesorios no recomendados o no vendidos por el fabricante del aparato podría provocar una situación insegura.
5. Lea y siga todas las advertencias importantes que se encuentran sobre el producto.

## 6. Guarde estas instrucciones



### Indicaciones de seguridad

#### Filtro de presión Filtoclear con UVC incluido

- **Atención: Radiación ultravioleta peligrosa. ¡La radiación de la lámpara UVC es peligrosa para los ojos y la piel!** ¡No opere **nunca** la lámpara del Filtoclear-UVC fuera de la carcasa!
- Coloque el Filtoclear con UVC incluido en un lugar a prueba de quedar sumergido. Proteja su Filtoclear de modo que no pueda caer al estanque. Respete una distancia de **2m mínimo** con respecto al borde del estanque.

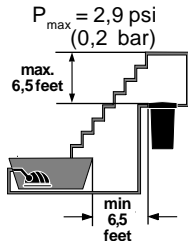
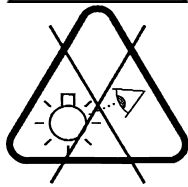

- Conecte siempre primero la bomba antes de hacer funcionar el Filtoclear-UVC. No haga funcionar nunca la lámpara UVC sin caudal de agua.
- ¡No opere el Filtoclear-UVC en caso de que se observen defectos en el cable de conexión, lámpara UVC o carcasa!
- ¡No haga funcionar el Filtoclear-UVC mientras haya personas dentro del agua!
- **Atención:** En el Filtoclear-UVC, el interruptor termoprotector incluido desconecta automáticamente la lámpara-UVC en caso de sobrecalentamiento. Después de haberse enfriado, la lámpara UVC vuelve a conectarse automáticamente.
- **Nunca** abra la carcasa del Filtoclear-UVC o sus accesorios si no se le indica esto expresamente en el manual de manejo.
- Compare los datos eléctricos de la red de alimentación eléctrica con los indicados en la placa de características. Estos datos **deben** coincidir.
- Antes de efectuar cualquier trabajo en el Filtoclear-UVC, retire **siempre** el conector de red del mismo y de todos los aparatos que se encuentran en el agua.
- ¡En caso de preguntas o problemas con la conexión eléctrica, diríjase por su propia seguridad a un **técnico electricista!**
- ¡No sumerja **nunca** el aparato en agua!
- Las instalaciones eléctricas junto a estanques de jardín y piscinas deben ser conformes a las **normas de instalación** internacionales y nacionales.
- ¡Mantenga secos los puntos de conexión!
- ¡No transporte ni tire del Filtoclear por el cable de conexión! Proteja el cable de conexión contra el calor, aceite y cantos vivos.
- ¡Tienda los tubos flexibles y el cable de conexión de forma que no se constituyan en obstáculo y estén protegidos contra daños!
- **¡Atención! ¡Peligro de accidente!** ¡No opere nunca el filtro de presión Filtoclear con más de 0,2 bar (2 mCA) de presión del agua! Quiere decir que la diferencia de altura entre la tapa del filtro y el punto de salida sin presión debe ascender a 2m como máximo. La presión máxima de la bomba utilizada no debe exceder 0,5 bar (5mCA).
- Opere el Filtoclear únicamente con tubos flexibles de presión que están homologados como mínimo para 0,2 bar o la presión máxima de la bomba.
- Controle y limpie regularmente la salida de agua hacia el estanque. La salida deberá estar siempre libre, puesto que de una obstrucción resultaría en funcionamiento con una presión de servicio superior a 0,2 bar. Debido a ello hay riesgo de una falta de estanqueidad, con el consecuente vaciamiento completo del estanque.





- **Importante:** Durante la filtración con el Filtoclear es imprescindible que la conexión de limpieza, o el tubo flexible de salida conectado al mismo, estén cerrados siempre mediante una caperuza de cierre y su junta plana puesta, a fin de evitar que sea vaciado el estanque. A su vez dicha caperuza de cierre servirá de seguro para el caso de que se haya cambiado accidentalmente la posición del conmutador de funciones a la de "Limpieza".
- Cerciórese de que el conmutador de funciones esté siempre en la posición de "Filtración" durante la operación de la bomba. El conmutador de funciones puede estar en "Limpieza" únicamente cuando se están limpiando las esponjas filtro mediante la función de empuñadura.
- Controle, antes de la puesta en funcionamiento, la posición correcta de los tubos flexibles conectados, de la caperuza de cierre y del anillo de fijación con su pasador de seguridad.
- ¡**Nunca** bombee otros líquidos que no sean agua!
- Si es posible que se produzcan heladas, desinstale el Filtoclear con el UVC incluido.
- ¡Coloque el Filtoclear de tal forma que no quede expuesto a la radiación solar directa!
- Preste atención a las disposiciones locales sobre la protección antirruído.

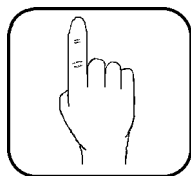

## Hacer

- **Asegure** que la unidad esté instalada de acuerdo a todos los Códigos Nacionales y Eléctricos.
- **Asegure** de instalar el Filtoclear como mínimo 6, 5 pies (2m) del borde del estanque.
- **Asegure** de mantener el sistema exterior libre de suciedad y de escombros.
- **Asegure** de desenchufar la unidad antes de hacerle un servicio de mantenimiento.
- **Asegure** de mantener las clavijas y las conexiones secas en todo momento.
- **Asegure** de retornar la unidad a un servicio autorizado para cualquier reparación.



## No hacer

- **No** exceda la presión máxima de Operación de 2,9 psi (0,2 bar)
- **No** lleve o tire la unidad del cable de alimentación.
- **No** trabaje con la unidad ni opérela sin la adecuada puesta a tierra.
- **No** opere la unidad si el cable de alimentación parece dañado.



- **No** opere la lámpara fuera de la carcasa.
- **No** opere la unidad sin agua fluyendo a través de la misma.
- **No** exponga los ojos o la piel a los rayos de la lámpara.
- **No** trate de efectuar cualquier reparación en esta unidad
- **No** abra la carcasa del Bitron o sus accesorios salvo que esté expresamente así indicado en las instrucciones



### Conexión eléctrica

#### Instrucciones de puesta a tierra

Este producto debe ser puesto a tierra. Si hubiese un defecto o una falla, la puesta a tierra asegura el camino con la mínima resistencia para la corriente eléctrica a fin de reducir el riesgo de descarga eléctrica. Este producto está equipado con un cable eléctrico con un conductor de puesta a tierra del equipo y una clavija para la puesta a tierra. La clavija debe ser enchufada dentro de una salida apropiada correctamente instalada y puesta a tierra de acuerdo a todos los códigos y ordenanzas locales.

**Peligro** – Conexión incorrecta del cable de puesta a tierra del equipo puede causar riesgo de electrocución. Compruebe con un técnico electricista calificado o con personal de servicio técnico si Ud. está en duda de que la salida esté correctamente puesta a tierra. No modifique la clavija suministrada con el producto si no coincidiera con la salida, haga instalar una salida adecuada por un técnico electricista calificado. No use ningún tipo de adaptador con el producto.



#### Protección mediante interruptor de circuito por falla a tierra (GFCI)

Para cumplir con el Código Eléctrico Nacional (NFPA 70) y para suministrar mayor protección contra el riesgo de descarga eléctrica, esta unidad sólo debe ser conectada a un receptáculo protegido mediante un interruptor de circuito por falla a tierra (GFCI < 30 mA).



**Advertencia** – Para reducir el riesgo de electrocución, mantenga todas las conexiones secas y sin tocar tierra. No toque la clavija con manos húmedas.

## Funcionamiento del filtro de presión Filtoclear

El filtro de presión Filtoclear con UVC incluido es un sistema cerrado de filtración para la limpieza biológica y mecánica de agua de estanque.

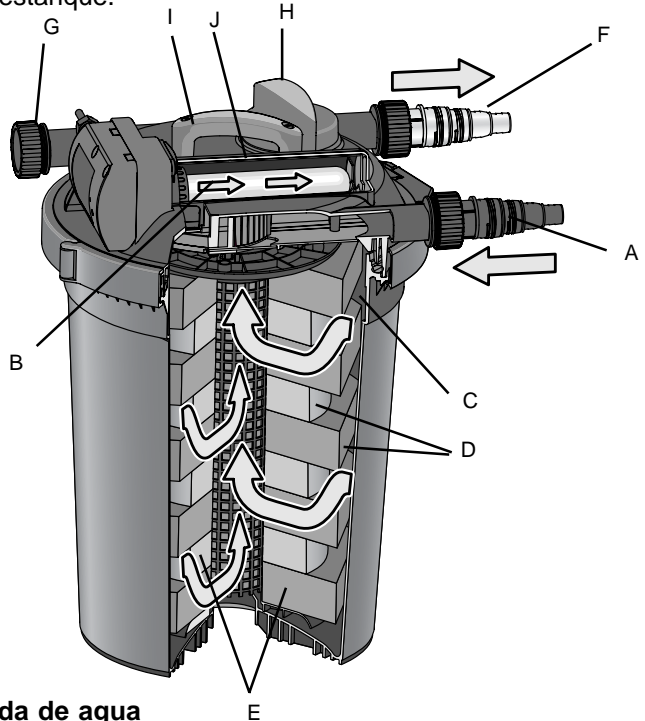

### A Entrada de agua

La bomba se conecta con la entrada de agua mediante una manguera de presión.

### B Clarificación previa del agua de estanque

El agua entrante queda brevemente expuesta debajo de la lámpara UVC a una radiación ultravioleta. Con esto se produce el exterminio de gérmenes y bacterias y se inhibe el crecimiento de algas. Seguidamente el agua fluye circularmente desde el borde al interior del filtro.

### C Sistema Vortex (zona de sedimentación)

Las sustancias flotantes y el lodo biológico son separados por centrifugación y gravedad.

### D Filtración mecánica

Las partículas de suciedad son retenidas por la superficie exterior de las esponjas filtro, antes de que el agua fluya a través de la altura total del filtro desde el borde hacia el interior del filtro.

## **E Clarificación biológica**

Los poros de las esponjas filtro generan una gran superficie interior que puede ser colonizada por microorganismos. Las esponjas filtro rojas y azules se diferencian por su tamaño y densidad. De este modo se producen unas zonas en las que el agua fluye a diferentes velocidades. En las zonas con velocidad elevada del flujo (esponjas filtro azules) se favorece la proliferación de los microorganismos que convierten amonio en nitrato a través de nitruro (nitrificación). En las zonas con velocidad baja del flujo (esponjas filtro rojas) se promueve la proliferación de microorganismos anaerobios que reducen el nitrato a nitrógeno (desnitrificación).

## **F Salida de agua con caudalímetro**

A la salida de agua se retorna el agua clarificada, p.ej. mediante una manguera de presión o un curso de agua, al estanque de jardín.

## **G Conexión de limpieza**

Para la limpieza del filtro se podrá acoplar a la conexión de limpieza una manguera de drenaje que servirá para conducir el agua sucia al alcantarillado o a un cuadro de jardín.

## **H Conmutador de funciones**

El conmutador de funciones sirve para cambiar entre salida normal del agua hacia el estanque ("Filtración") y la conexión de limpieza ("Limpieza").

## **I Limpieza de las esponjas filtro mediante la función de empuñadura**

Las esponjas filtro se pueden limpiar durante la operación del Filtoclear mediante "bombeos" intensos apretando la empuñadura de limpieza.

## **J Reflector de la luz UV (Filtoclear 4.000)**



## **Indicaciones para la instalación respecto a la garantía de agua clara**

OASE garantiza que este sistema mantendrá el agua clara en estanques si las pautas siguientes del installaion y del uso se adhieren.





### **Definición del agua clara:**





Se habrá obtenido agua clara si a una profundidad de 1 m se pueden ver los peces o las piedras del fondo del estanque.

### **Elegir el sistema correcto**

Elegir el sistema de filtro de acuerdo con la tabla siguiente (Criterios de selección: tamaño del estanque y si tiene o no tiene peces).

# Español

Aquamax	Filtoclear 800		Filtoclear 1.600	
				
1.600 SF	800 gal	400 gal	1.050 gal	525 gal
2.200 SF	-	-	1.600 gal	800 gal
3.000 SF	-	-	-	-
3.500 SF	-	-	-	-

Aquamax	Filtoclear 3.000		Filtoclear 4.000	
				
1.600 SF	1.600 gal	800 gal	2.100 gal	1.050 gal
2.200 SF	2.100 gal	1.050 gal	2.400 gal	1.200 gal
3.000 SF	2.640 gal	1.320 gal	3.000 gal	1.500 gal
3.500 SF	3.000 gal	1.500 gal	4.000 gal	2.000 gal



Ensuciamiento ligero del estanque sin peces



Ensuciamiento considerable del estanque con peces



El sistema de filtro con UVC incluido tiene que estar funcionando continuamente las 24 horas del día.

La lámpara UVC se tendrá que sustituir después de 8000 horas de servicio, a fin de conservar el rendimiento óptimo del Filtoclear-UVC.

El sistema de filtro se tendrá que limpiar periódicamente.

## Pérdidas de carga por diferencia de altura

La tabla de selección admite una diferencia máxima de altura de 1 m entre la superficie del agua y el punto más alto del sistema de filtración. Si el desnivel geométrico es superior a 1 m, se empleará una bomba más potente.

## Pérdidas de carga por mangueras

Haga uso, en lo posible, de mangueras grandes para minimizar las pérdidas de carga. Con una longitud de hasta 4 m, emplear los siguientes diámetros de manguera:

Filtoclear 800	1 – 1¼ pulgada
Filtoclear 1.600	1 – 1½ pulgada
Filtoclear 3.000	1¼ – 1½ pulgada
Filtoclear 4.000	1½ pulgada

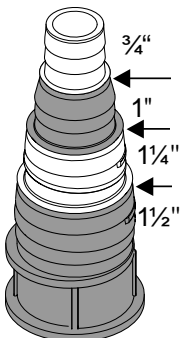

Con una longitud de más de 4 metros, emplear en todo caso mangueras que concuerden con el valor superior de la escala. Para evitar las pérdidas de carga, cortar el adaptador escalonado en espiral en el lugar pertinente para cada manguera. Evite codos y dobleces innecesarios, ya que causarán pérdidas de carga adicionales.

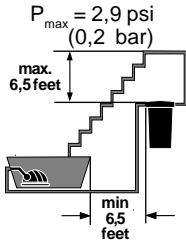

## Instalar y conectar el filtro de presión Filtoclear

### Instalar el filtro de presión Filtoclear

Elija un emplazamiento idóneo para el filtro de presión. A su vez tenga en cuenta las indicaciones para la instalación referentes a la garantía de agua clara, así como las indicaciones siguientes:

- Coloque el filtro de presión Filtoclear con UVC incluido en un lugar a prueba de quedar sumergido. Proteja su Filtoclear de modo que no pueda caer al estanque. Respete una distancia de **2m mínimo** con respecto al borde del estanque.
- Coloque el filtro sobre una base firme y plana, p.ej. sobre una baldosa de terraza. También es posible enterrar el filtro hasta el escalonamiento del depósito.
- Cuide de que no quede obstaculizado el acceso a la tapa, para que sea factible realizar trabajos en el filtro, p.ej. la limpieza de las esponjas filtro.
- ¡No opere **nunca** el filtro de presión Filtoclear con UVC integrado con más de 0,2 bar (2 mCA) de presión de agua! Quiere decir que la diferencia de altura entre la tapa y el punto de salida sin presión debe ser de 2m como máximo.

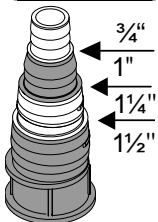

### Conectar las mangueras

Averigüe el diámetro de manguera que usted necesite en función de la tabla de selección y de la manguera recomendada según las indicaciones para la instalación referentes a la garantía de agua clara (páginas 8 y 9. Opere el Filtoclear únicamente con mangueras de presión que están homologadas como mínimo para 0,2 bar o la presión máxima de la bomba. De la línea OASE recomendamos la manguera con refuerzo espiral verde junto con su abrazadera correspondiente.

**Indicación:** Recomendamos calentar la manguera con agua caliente, empujarla / girarla dentro del adaptador escalonado en espiral y asegurarla mediante una abrazadera. De este modo se aumentará la estanqueidad de la conexión.

**¡Importante!** Para evitar pérdidas de carga, cortar el adaptador escalonado en espiral en el lugar pertinente para fijar cada manguera (ver figura).



## Conexión en la entrada de agua

Deslice la tuerca de racor sobre el adaptador escalonado en espiral para manguera, **negro**. Empujar / girar la manguera y asegurarla mediante una abrazadera.

Colocar la junta plana en la tuerca de racor y enroscar ésta firmemente en la tubuladura de entrada de agua.

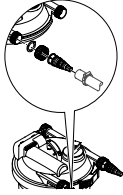

## Conexión a la salida de agua

Deslice la tuerca de racor sobre el adaptador escalonado en espiral para manguera, **transparente**. Empujar / girar la manguera y asegurarla mediante una abrazadera. Colocar la veleta verde de caudal en la tuerca de racor y enroscar ésta firmemente en la tubuladura de salida de agua. **Indicación:** Recomendamos no enviar el flujo de retorno directamente al estanque, sino más bien hacer pasar el agua purificada p. ej. por un pequeño curso de agua. De este modo el agua recibe un enriquecimiento con oxígeno adicional.

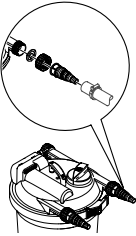

## Conexión de limpieza

A la conexión de limpieza se podrá acoplar en forma permanente una manguera de drenaje. De este modo podrá enviar usted el agua sucia directamente p.ej. al alcantarillado o a un cuadro de jardín.

**¡Importante!** Durante el modo de filtración del Filtoclear, **es imprescindible** que la conexión de limpieza, o cualquier manguera de drenaje conectada al mismo, estén siempre sellados mediante una caperuza de cierre y su junta plana colocada, a fin de evitar que se vacíe el estanque. A su vez dicha caperuza de cierre servirá de seguro para el caso de que se haya cambiado accidentalmente la posición del conmutador de funciones a la de "Limpieza".

Para conectar la manguera de drenaje, deslice la tuerca de racor sobre el adaptador escalonado en espiral para manguera, **transparente**. Empujar / girar la manguera y asegurarla mediante una abrazadera. Colocar la veleta verde de caudal en la tuerca de racor y enroscar ésta firmemente en la conexión de limpieza. Para poder cerrar el extremo abierto de la manguera de drenaje con la caperuza de cierre, usted deberá empujar / girar el adaptador escalonado en espiral, negro con rosca dentro de la manguera, asegurándola con una abrazadera. Enroscar firmemente la caperuza de cierre con la junta plana puesta.

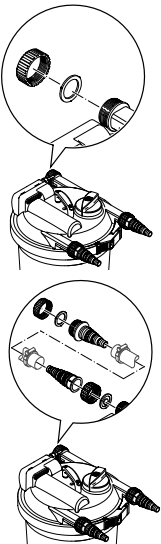



## Poner en funcionamiento el filtro de presión

¡**Importante!** Antes de cada puesta en funcionamiento se controlará la posición correcta de los tubos flexibles conectados, de la caperuza de cierre y del anillo de fijación con su pasador de seguridad. El conmutador de funciones **tiene** que estar puesto en el símbolo “Filtración”. ¡Lea y observe estrictamente las indicaciones de seguridad antes de la puesta en funcionamiento!

1. Conectar primeramente la bomba
- ¡ **Atención!** No haga funcionar nunca la lámpara UVC sin caudal de agua.
2. Controle, después de la puesta en funcionamiento de la bomba, todas las conexiones en cuanto a estanqueidad. Repare los puntos con fugas.
3. Enchufar el conector de red del Filtoclear-UVC. El piloto estará encendido con un resplandor azul.

**Indicación:** En caso de ser una nueva instalación, el filtro de presión habrá alcanzado su pleno efecto depurador biológico tan solo después de unas cuantas semanas. Una actividad bacteriana extensa se producirá sólo a partir de temperaturas de uso de + 10° C o más.



## Limpeza y mantenimiento del Filtoclear

El filtro de presión Filtoclear en realidad no requiere ningún mantenimiento. Pero las esponjas filtro se deberán limpiar periódicamente. **Limpeza de las esponjas filtro mediante la función de empuñadura** En las esponjas filtro se acumulan con el tiempo las sustancias flotantes y las impurezas. Estas sedimentaciones reducen la efectividad del filtro, de modo que las esponjas filtro se deberán limpiar periódicamente, p.ej. cada dos semanas.

**Indicación:** Se deberá proceder a la limpieza de las esponjas filtro a partir del momento en el cual retorne al estanque, desde la salida de agua, agua turbia o incluso sucia.

Usted podrá controlar el grado de ensuciamiento del filtro en el adaptador escalonado en espiral para manguera, transparente con veleta de caudal verde, situado en la salida de agua.

1. Desenroscar la caperuza de cierre en la conexión de limpieza o en la manguera de drenaje que se encuentra acoplada acoplado a la conexión de limpieza. **Atención:** Se producirá un pequeño flujo saliente de agua.
2. Tirar ligeramente hacia arriba el conmutador de funciones y



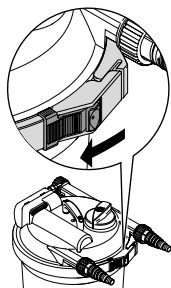

ajustarlo en la posición de “Limpieza”, girándolo en sentido horario hasta quedar encastrado con un “clic”.

3. Tirar con fuerza de la empuñadura de limpieza y “bombear” varias veces. Con ello se estarán comprimiendo las esponjas filtro, produciéndose su limpieza mecánica.
4. Presionar la empuñadura de limpieza hacia abajo, contra la tapa. Se podrá apreciar como quedan enganchados en posición los dos anillos toroidales.
5. El filtro será enjuagado ahora, hasta salir agua clara. Tan pronto como se observe salir solamente agua limpia a través del adaptador escalonado en espiral para manguera, transparente, que está colocado en la conexión de limpieza, tirar ligeramente hacia arriba el conmutador de funciones y cambiarlo a la posición de “Filtración”, mediante un giro en sentido antihorario hasta quedar encastrado con un “clic”.
6. Enroscar firmemente la caperuzita de cierre, con la junta plana puesta, en la conexión de limpieza o en la manguera de drenaje que está acoplada a la conexión de limpieza.
7. El filtro estará nuevamente funcionando. Controle el flujo de agua hacia el estanque mediante la veleta verde de caudal.

## Lavado de las esponjas filtro

Si a causa de esponjas filtro sucias el caudal ha disminuido demasiado, y si no se consigue mejorar la situación mediante la limpieza con la ayuda de la función de empuñadura, será necesario lavar o renovar dichas esponjas filtro.

**Indicación:** No utilice productos de limpieza químicos, para que no sean exterminados los microorganismos en las esponjas filtro.

1. Desenchufar el conector de red del Filtoclear-UVC.
2. Desconectar la bomba, y asegurarla contra reconexión accidental.
3. Retirar todas las mangueras desenroscando las tuercas de racor.
4. Retirar el anillo de fijación. Para ello tirar hacia atrás el pasador de seguridad, empujar el gancho de cierre hacia adentro y abrir el anillo de fijación.
5. Levantar la tapa junto con el paquete de esponjas filtro. Depositar la parte superior de la tapa sobre otra superficie limpia. Las esponjas filtro estarán situadas con la placa filtrante hacia arriba.

## Marca de desgaste:

Las esponjas filtro están pretensadas. A causa de la sollicitación mecánica y debido al envejecimiento normal, es



posible que las esponjas filtro colapsen. Esto puede originar un cortocircuito en el filtro.

Para la comprobación de las esponjas filtro es necesario que éstas estén apoyadas una sobre la otra sobre la placa filtrante inferior sin haber ninguna “rendija” entre ellas. Las esponjas filtro se tendrán que reemplazar tan pronto como se pueda divisar completamente la marca de desgaste sobre el disco superior (ver figuras)

6. Retirar la placa filtrante superior desenroscando los dos tornillos.

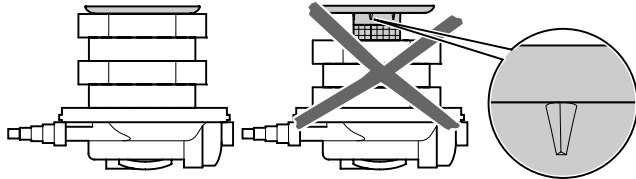

7. Retirar las esponjas filtro y lavarlas bajo agua corriente. Hacerlo comprimiendo con fuerza las esponjas filtro.

8. Retirar la placa filtrante inferior.

9. Con el agua de un chorro de manguera, limpiar el depósito, la tapa con tubo rejilla, ambas placas filtrantes y el anillo de fijación.

10. Levantar la válvula by-pass, y limpiar el peine de alimentación del Filtoclear-UVC (ver figura).

11. Limpiar el anillo de junta de la tapa y el borde del depósito.

12. Empujar una placa filtrante, con el collarín hacia arriba, en el tubo rejilla y las barras de limpieza (ver figura).

13. Las esponjas filtro se irán colocando desde la tapa de la carcasa, poniendo en primer lugar una esponja filtro grande azul, alternativamente con una esponja filtro pequeña roja. Las barras de limpieza se sitúan en las dos escotaduras de la cámara grande de las esponjas filtro.

14. Colocar la placa filtrante con el collarín hacia abajo. Atornillar en forma enrasada las barras de limpieza mediante los dos tornillos en la placa filtrante.

**Importante:** Si se pueden hacer atravesar las barras de limpieza por las perforaciones de la placa filtrante, hay que girar 90° la placa filtrante hasta el otro conjunto de perforaciones. El tubo rejilla tiene que quedar completamente cubierto por el diámetro del collarín.

15. Colocar la junta de la tapa en el borde superior del depósito (ver figura).

16. Presionar la tapa, con el paquete de esponjas filtro, en el depósito.

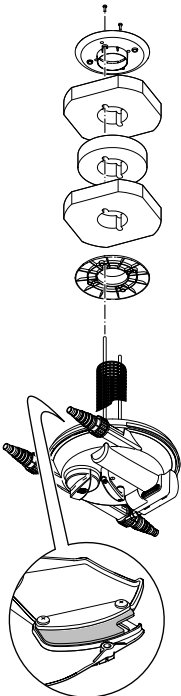

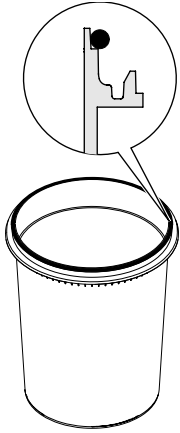

17. Colocar el anillo de fijación en el borde del depósito y de la tapa, presionar la tapa hacia abajo y hacer enclavar el cierre. Correr el pasador de seguridad. **Atención:** ¡No aprisionar el cable del Filtoclear-UVC!

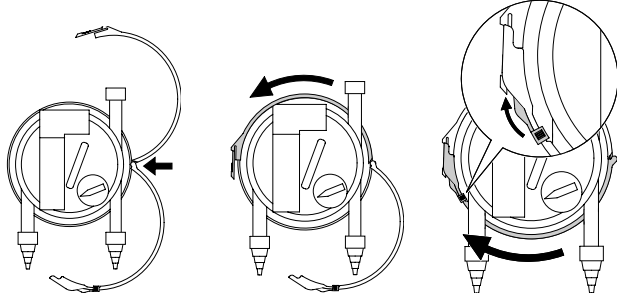

18. Fijar todas las mangueras a las conexiones correspondientes enroscando firmemente las tuercas de racor con junta plana o veleta de caudal.

19. Poner nuevamente en funcionamiento el filtro de presión (véase “Poner en funcionamiento el filtro de presión”)



## Limpiar el tubo de cuarzo

1. Desenchufar el conector de red del Filtoclear-UVC.
2. Desconectar la bomba, y asegurarla contra reconexión accidental
3. Aflojar los cuatro tornillos del Filtoclear-UVC y retirar con cuidado la lámpara de la tapa del filtro. **Indicación:** Para poder aplicar un par de apriete elevado, los tornillos están enroscados con mucha profundidad (aprox. 17 mm).
4. Limpiar el tubo de cuarzo con un paño húmedo.
5. Extraer la junta plana y el tubo protector entre la tapa y el Filtoclear-UVC y limpiarlos con agua. Inspeccionar las piezas en cuanto a desperfectos, sustituyéndolas en su caso. Introducir la junta plana debajo del anillo del tubo protector (ver figura) e introducirlos conjuntamente en la tapa.
6. Colocar el Filtoclear-UVC en la tapa del filtro y atornillar firmemente a mano los cuatro tornillos (2 Nm).
7. Poner nuevamente en funcionamiento el filtro de presión (ver capítulo “Poner en funcionamiento el filtro de presión”)

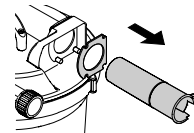
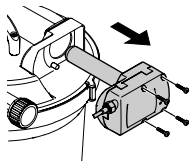



## Cambiar la lámpara UVC

La lámpara UVC se tendrá que sustituir después de unas 8000 horas de servicio, a fin de conservar el rendimiento óptimo del Filtoclear-UVC.

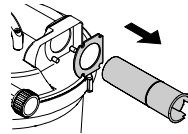
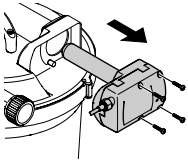

1. Desenchufar el conector de red del Filtoclear-UVC.
2. Desconectar la bomba, y asegurarla contra reconexión accidental.
3. Aflojar los cuatro tornillos del Filtoclear-UVC y retirar con cuidado la lámpara de la tapa del filtro. **Indicación:** Para poder aplicar un par de apriete elevado, los tornillos están enroscados con mucha profundidad (aprox. 0,7 pulgadas).
4. Destornillar el tornillo de gancho en sentido antihorario y quitar el tubo de cuarzo con el anillo tórico (O-ring).
5. Extraer la lámpara UVC y sustituirla. **Indicación:** debido a un interruptor de seguridad instalado, la lámpara UVC sólo trabaja después del completo ensamblado del Filtoclear. Sólo deben utilizarse lámparas tipo 9W UV-C, G23.
6. Limpiar el tubo de cuarzo con un paño húmedo.
7. Inspeccionar el tubo de cuarzo y el anillo tórico en cuanto a desperfectos, sustituyéndolos en su caso.
8. Atornillar firmemente el tornillo de gancho con tubo de cuarzo y anillo tórico en sentido horario.
9. Extraer la junta plana y el tubo protector entre la tapa y el Filtoclear-UVC y limpiarlos con agua. Inspeccionar las piezas en cuanto a desperfectos, sustituyéndolas en su caso. Introducir la junta plana debajo del anillo del tubo protector (ver figura) e introducirlos conjuntamente en la tapa.
10. Colocar el Filtoclear-UVC en la tapa del filtro y atornillar firmemente a mano los cuatro tornillos (1,5 ft-lb).
11. Poner nuevamente en funcionamiento el filtro de presión (ver capítulo "Poner en funcionamiento el filtro de presión")

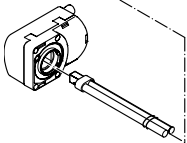
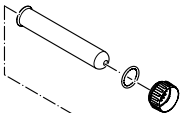

## Almacenamiento/Conservación durante el invierno

¡Si es posible que se produzcan heladas, desinstale el Filtoclear con el UVC incluido! Efectúe una limpieza a fondo (ver Limpieza y mantenimiento del Filtoclear). Inspeccione el Filtoclear con UVC incluido en cuanto a desperfectos. Almacene el Filtoclear con UVC incluido en lugar seco y protegido contra heladas. El lugar donde queda guardado debe estar fuera del alcance de los niños.



## Desechar

Elimine su Filtoclear con UVC incluido de una manera que no contamine el medio ambiente. Infórmese a través de su servicio local de recolección de basuras sobre la manera idónea de eliminación. ¡Las lámparas UVC no se deben tirar a la basura doméstica! Retire la lámpara UVC del aparato y devuelva dicha lámpara a un centro colector, de modo que sea desechada sin perjuicio para el medio ambiente.

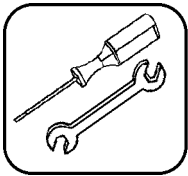

## Reparación / Sustitución de cable

Para la reparación / sustitución de cable, sírvase enviar directamente el Filtoclear averiado, con UVC incluido, al distribuidor/fabricante. Las piezas de repuesto disponibles están listadas de la presentación sinóptica del producto.



## Solución en caso de averías

Avería	Causas posibles	Medidas
El agua no se pone clara	<ul style="list-style-type: none"> <li>• El equipo no está funcionando todavía por tiempo suficiente</li> <li>• La capacidad de la bomba no es la adecuada</li> <li>• El agua está extraordinariamente sucia</li> <li>• Exceso de peces y animales</li> <li>• Las esponjas-filtro están sucias</li> <li>• El tubo de cuarzo está sucio</li> </ul>	<ul style="list-style-type: none"> <li>• El pleno efecto depurador biológico es alcanzado tan solo después de unas cuantas semanas</li> <li>• Ajustar de nuevo el rendimiento de la bomba</li> <li>• Retirar las algas y hojas del estanque, cambiar el agua</li> <li>• Valor orientativo: aprox. 60 cm de largo de los peces por 1 m<sup>3</sup> de agua de estanque.</li> <li>• Limpiar las esponjas filtro</li> <li>• Desmontar el Filtoclear-UVC y limpiar el tubo de cuarzo</li> </ul>
El piloto de la lámpara UVC no se enciende	<ul style="list-style-type: none"> <li>• No se tiene enchufado el conector de red del Filtoclear-UVC</li> <li>• Lámpara UVC defectuosa</li> <li>• Conexión defectuosa</li> <li>• La lámpara UVC ya no provee rendimiento alguno</li> <li>• No se ha montado el tubo protector</li> <li>• El Filtoclear-UVC se ha sobrecalentado</li> </ul>	<ul style="list-style-type: none"> <li>• Enchufar el conector de red del Filtoclear-UVC.</li> <li>• Cambiar la lámpara UVC</li> <li>• Comprobar la conexión eléctrica</li> <li>• La lámpara tendrá que renovarse después de aprox. 8000 horas de servicio.</li> <li>• Ver Cambiar la lámpara UVC</li> <li>• Después del enfriamiento, conexión automática del UVC</li> </ul>



## Solución en caso de averías

Avería	Causas posibles	Medidas
Ninguna salida de agua por la entrada al estanque	<ul style="list-style-type: none"> <li>• El conmutador de funciones está en la posición "Limpieza"</li> <li>• No se tiene enchufado el conector de red de la bomba</li> <li>• Obturación de la entrada al estanque</li> </ul>	<ul style="list-style-type: none"> <li>• Cambiar el conmutador de funciones a "Filtración"</li> <li>• Enchufar el conector de red de la bomba</li> <li>• Limpiar la entrada al estanque</li> </ul>

## Datos técnicos

Filtoclear	800	1.600	3.000	4.000
Dimensiones en mm (ØxA)	Ø 380 x 310	Ø 380 x 430	Ø 380 x 550	Ø 380 x 670
Alimentación y Salida	¾" hasta 1½"	¾" hasta 1½"	¾" hasta 1½"	¾" hasta 1½"
Volumen del filtro en litros	5	9	14	17
Superficie cristalina del filtro en m <sup>2</sup>	5,3	10,5	15,8	21
Preclarificador UVC incluido	9 W	9 W	9 W	9 W
Tensión nominal UVC	120V/60Hz	120V/60Hz	120V/60Hz	120V/60Hz
Dotación con lámparas UVC	9W UV-C, G23	9W UV-C, G23	9W UV-C, G23	9W UV-C, G23
Longitud del cable en m	5	5	5	5
Peso en kg	5	5,5	6	6,5



## Piezas de desgaste

### Filtoclear 800:

Lámpara UVC de repuesto 9 W	Nº ID 54984
Juego de filtros de repuesto Filtoclear 800	Nº ID 56109
Juego de juntas de repuesto	Nº ID 34581

### Filtoclear 1.600:

Lámpara UVC de repuesto 9 W	Nº ID 56112
Juego de filtros de repuesto Filtoclear 1.600	Nº ID 56110
Juego de juntas de repuesto	Nº ID 34581

### Filtoclear 3.000:

Lámpara UVC de repuesto 9 W	Nº ID 56112
Juego de filtros de repuesto Filtoclear 3.000	Nº ID 56111
Juego de juntas de repuesto	Nº ID 34581

### Filtoclear 4.000:

Lámpara UVC de repuesto 9 W	Nº ID 56112
Juego de filtros de repuesto Filtoclear 4.000	Nº ID 56884
Juego de juntas de repuesto	Nº ID 34581

## Presentación sinóptica

1	Depósito Filtoclear 800	ID. 24460
2	Depósito Filtoclear 1.600	ID. 24461
3	Depósito Filtoclear 3.000	ID. 24462
4	Depósito Filtoclear 4.000	ID. 26527
5	Tapa Filtoclear	ID. 24459
6	Tapa interior Filtoclear	ID. 24457
7	Lámpara UVC de repuesto 9 W	ID. 54984
8	Filtoclear-UVC 230V/50Hz	ID. 24925
9	Tubo de cuarzo	ID. 22622
10	Tubo rejilla Filtoclear 800	ID. 24853
11	Tubo rejilla Filtoclear 1.600	ID. 24854
12	Tubo rejilla Filtoclear 3.000	ID. 24852
13	Tubo rejilla Filtoclear 4.000	ID. 26595
14	Tubo protector Filtoclear-UVC	ID. 34521
15	Juego de repuesto de elementos de control Filtoclear	ID. 34579
16	Juego de repuesto de elementos de atornillado Filtoclear	ID. 34580
17	Juego de juntas de repuesto Filtoclear	ID. 34581
18	Juego de filtros de repuesto Filtoclear 800	ID. 56109
19	Juego de filtros de repuesto Filtoclear 1.600	ID. 56110
20	Juego de filtros de repuesto Filtoclear 3.000	ID. 56111
21	Juego de filtros de repuesto Filtoclear 4.000	ID. 56884
22	Barras de limpieza Filtoclear 800	ID. 24749
23	Barras de limpieza Filtoclear 1.600	ID. 24748
24	Barras de limpieza Filtoclear 3.000	ID. 24747
25	Barras de limpieza Filtoclear 4.000	ID. 26596
26	Paquete adicional Filtoclear 800 / 1.600 / 3.000 / 4.000	ID. 34561
27	Anillo de fijación Filtoclear	ID. 34578
28	Tubo protector con chapa reflectora (sólo 4.000)	ID. 35256

# Español

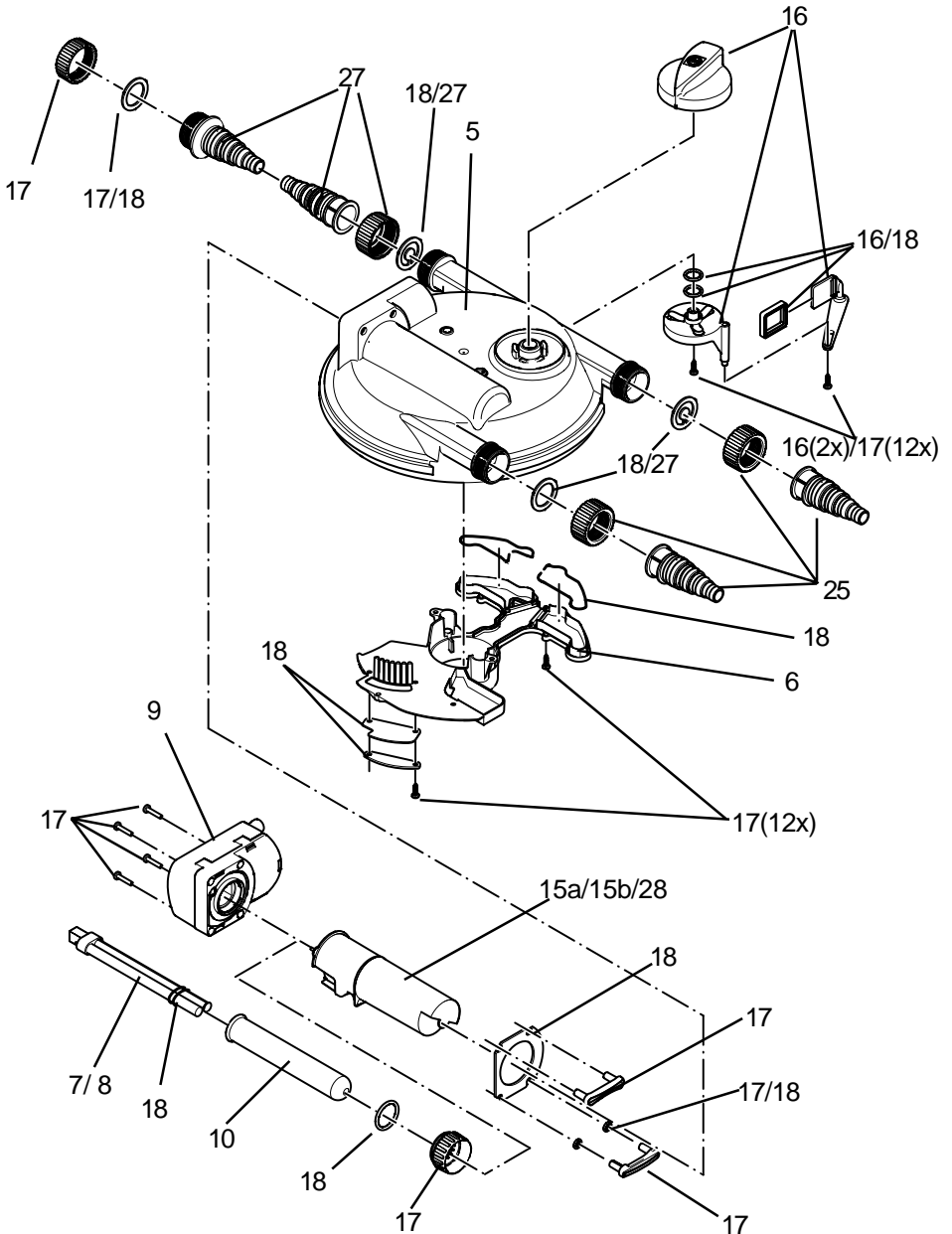



# Español

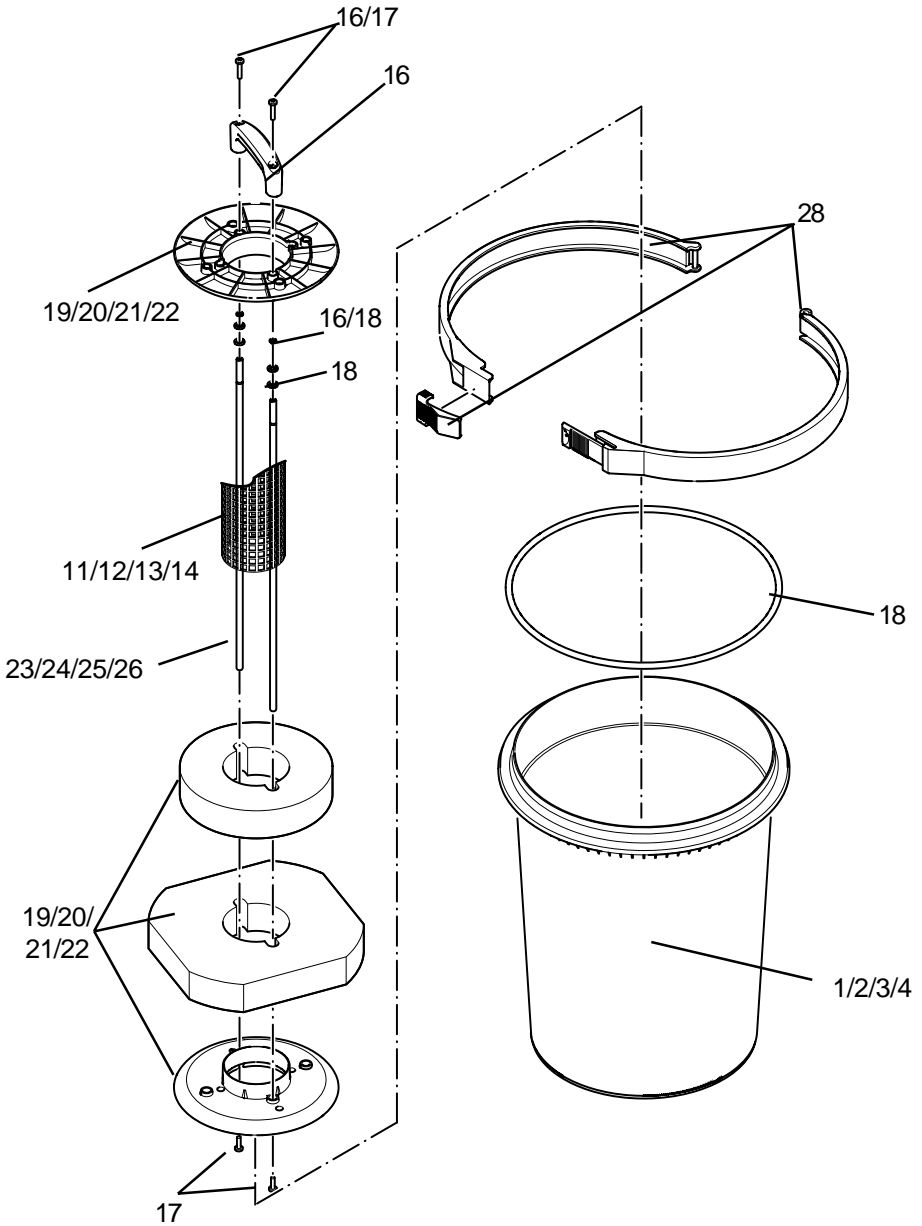



## Garantía limitada de OASE

Este aclarador UV Bitron C está cubierto por una garantía limitada de 2 años por OASE. El período de garantía limitada comienza a partir de la fecha de compra y cubre defectos en los materiales y la fabricación o la falla del producto por los cuales éste no funcione según las especificaciones de OASE durante la vigencia del período de garantía limitada.

Esta garantía limitada no cubre fallas o problemas relacionados con:

- La instalación incorrecta - consulte este manual para conocer los procedimientos adecuados de instalación.
- La modificación del producto de cualquier forma - incluidos los intentos de reparar el producto por parte de cualquier persona que no sea un técnico de reparaciones capacitado y autorizado por OASE.
- El incumplimiento de las pautas de seguridad, uso y mantenimiento adecuados - según se detalla en este manual.

Tampoco cubre aquellas partes del producto que estén sujetas al desgaste y deterioro normal durante el uso del producto, como:

- Propulsores de las bombas
- Almohadillas y medios de los filtros
- Lámparas en el sistema de luces y clarificadores UV

La única obligación de OASE será reemplazar o reparar el producto cubierto por esta garantía limitada. OASE no será responsable por ningún daño indirecto en cualquier otra parte del jardín acuático, estanque, detalle de agua, paisaje, estructura o el contenido de cualquier estructura donde se ubique o utilice el producto - y queda incluso exenta de responsabilidad por daños en los peces, animales o plantas que se encuentren en o cerca del jardín acuático, estanque o detalle de agua.

En caso de que su producto OASE presente defectos o fallas según los términos de esta garantía limitada, debe devolver el producto a su distribuidor OASE, junto con su recibo de compra original y cualquier otra documentación de garantía limitada que tenga, para el reemplazo o la reparación.

Si desea formular alguna otra pregunta acerca de esta garantía limitada, póngase en contacto con OASE escribiendo a [warranty@oase-livingwater.us](mailto:warranty@oase-livingwater.us)



# FILTOCLEAR

800 - 1.600 - 3.000 - 4.000



**OASE**  
400 E. Parkridge Avenue, Unit 101  
Corona, Ca 92879  
[www.oase-livingwater.com](http://www.oase-livingwater.com)